

MY1Hシールベルト交換要領 (B版)



表-1

シールベルト規定長さ	
φ10	st+210
φ16	st+260
φ20	st+300
φ25	st+320
φ32	st+380
φ40	st+440



図-1

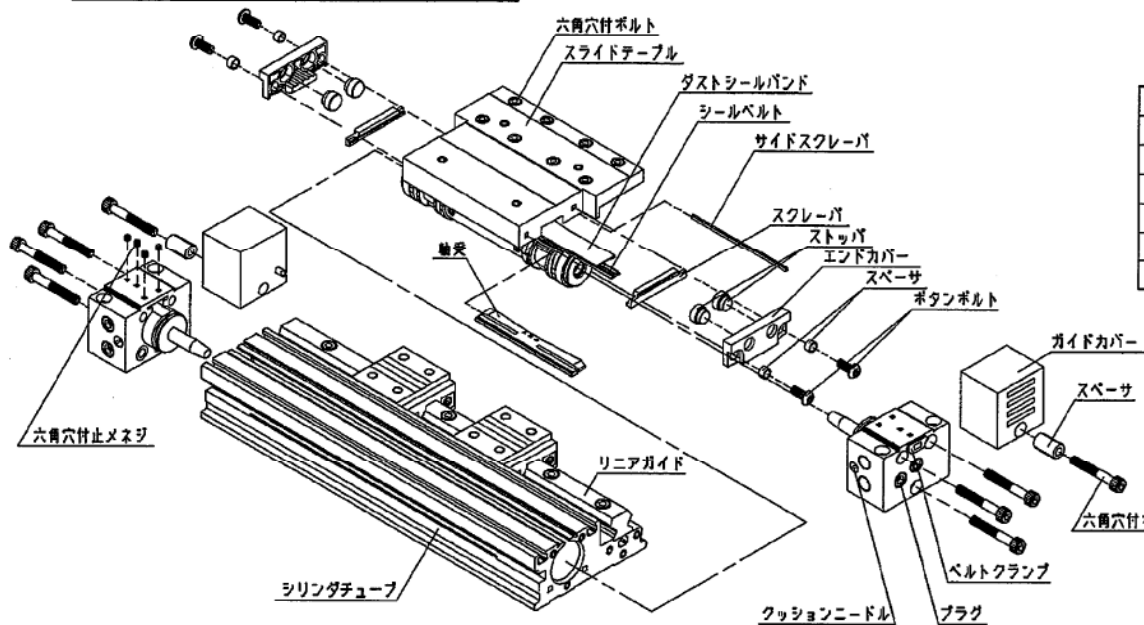

図-2

【分解】

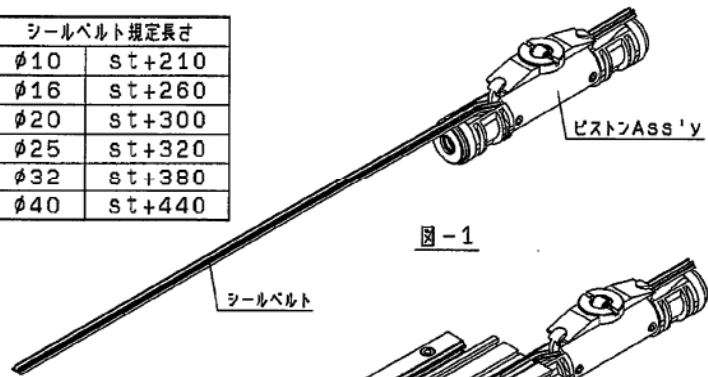
1. ヘッドカバー上面4ヶ所の止メネジを緩めます。(注2)
2. ベルトクランプをはずします。
3. ヘッドカバー固定用キャップボルトを3本はずします。
4. ヘッドカバー本体をシリンダチューブから抜き出します。
5. 同じ手法で反対側のヘッドカバーも抜き出します。
6. スライドテーブル固定用六角穴付ボルト8ヶ所をはずします。
7. スライドテーブルを上方に抜き出します。
8. スライドテーブルをシリンダチューブより抜き出します。
9. シールベルトをシリンダチューブより抜き出します。

注1)ダストシールバンドの装着、及びエンドカバー調整については、
"ダストシールバンド交換要領書"を参照ください。
注2)φ10・16・20の止メネジは3ヶ所となります。

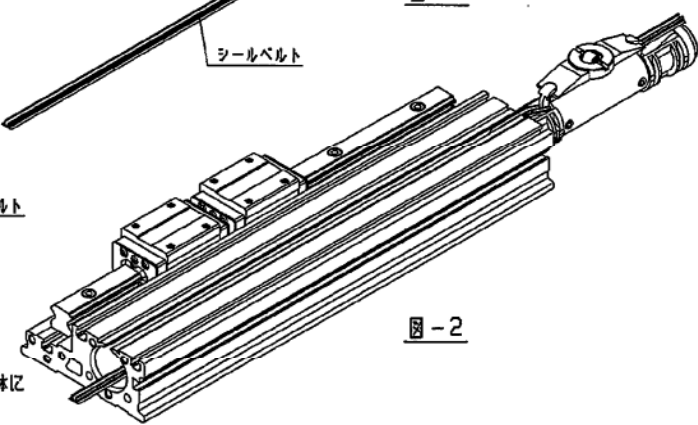
【組立】

1. シールベルトの全長が、規定長さであることを確認して、全体にグリースを塗布します。(表-1)
2. シールベルトに傷が生じますとエア漏れの原因になりますので、ご注意ください。
(特に図-3の矢印にて示すエッチ部にご注意ください。)
3. 図-1・2の手順でピストンAss'yにシールベルトを通し、シリンダチューブに組付けてください。
4. シリンダチューブ両端のシールベルトのはみ出し量を左右均等にし、ピストンAss'yをゆっくりと1回往復させながらシールベルトをシリンダチューブにはめ込みます。
さらにピストンAss'yを2・3回往復させてください。
5. スライドテーブルを装着し、ボルトにて固定します。(図-4参照)
6. 樹脂軸受を挿入します。(向きはカタログ参照)
7. ダストシールバンドをスライドテーブル内に通します。(注1)
8. 左右のヘッドカバーを組付けます。この時、ダストシールバンドに圧るかがないよう、ご注意ください。(注1)
9. スクレーパ・ストップ・エンドカバー・スペースをシリンダチューブ上面とのクリアランス調整後エンドカバーを固定します。
反対側も同様固定します。(注1)

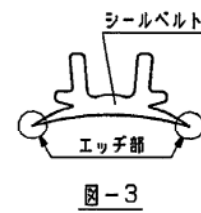

図-3

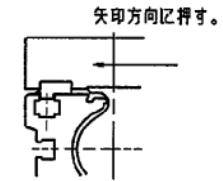

図-4

10. ヘッドカバー端面よりのはみ出した余分なシールベルトをカッターなどで切り取ります。
11. ベルトクランプを装着し、ヘッドカバー上面4ヶ所の止メネジをしめ込みます。反対側も同様です。(注2)
12. 交換作業は以上にて終了ですが、交換後もエア漏れが激しい場合は別途ご相談ください。