

ロータリクランプシリンダ 回転ストロークゼロタイプ MKB40-X3322

特長

- 回転ストロークをなくし、高さ15mm短縮
- 高さ制限のある場所に設置可能
- 右回転、左回転が選択可能

アークランプ時(クランプ位置を基準で比較)

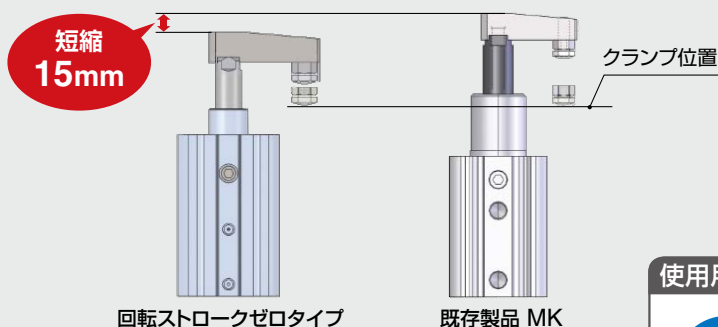

動作

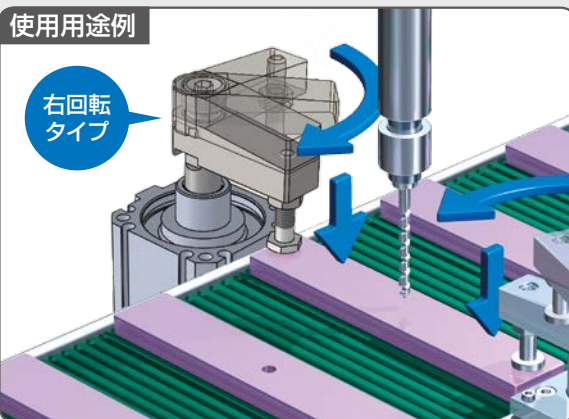
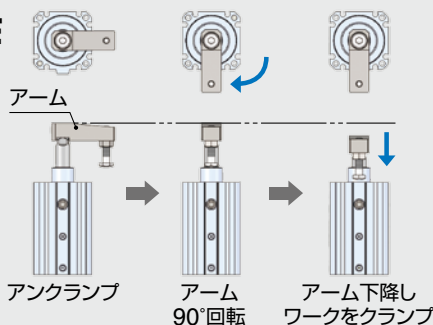

許容曲げモーメント・慣性モーメント

許容曲げモーメント

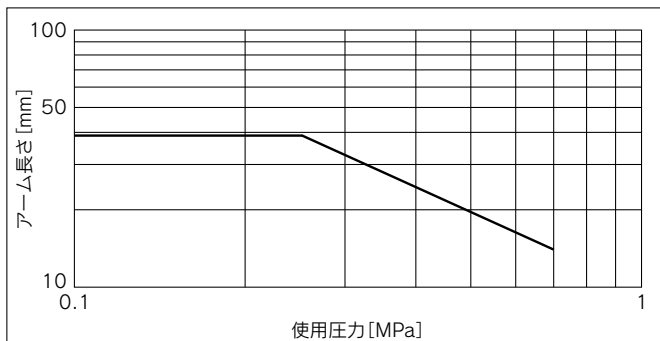

※アーム長さが35mmの場合、圧力は0.28MPa以下でご使用ください。

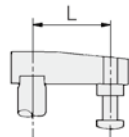

慣性モーメント

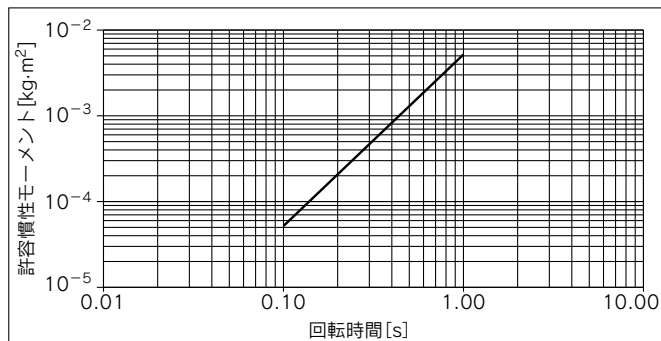

※アームの慣性モーメントが $5.2 \times 10^{-5} \text{kg} \cdot \text{m}^2$ の場合、90°回転に要する回転時間を0.1sec以上に設定してください。



注意 製品を安全にご使用いただくために、使用前には必ず当社Best Pneumatics (総合カタログ)『安全上のご注意』の内容をよく読み、理解してからご使用ください。