



蒸気用チェック弁 AXT1274AX8 / AXT1274AX54

SMC 株式会社
本社 〒101-0021
東京都千代田区外神田 4-14-1
秋葉原 UDX 15 階
URL: <http://www.smcworld.com>

■ 特長: 蒸気の逆流防止に使用できる

用途例1: 食品製造機械の滅菌ライン

蒸気充填層の蒸気を排出する際、エアブローが蒸気ラインへ流入するのを防止する。

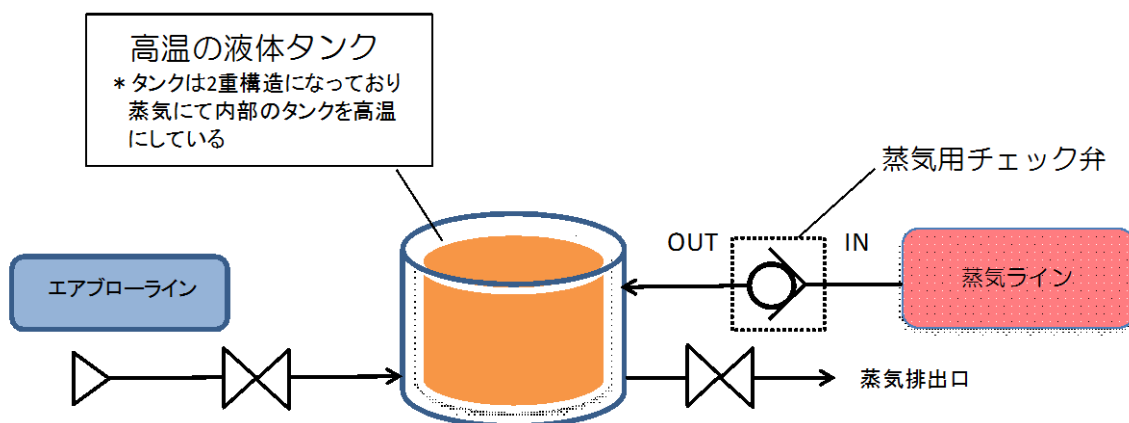

用途例2: タイヤなどゴムの成形(加硫機)に用いる蒸気ライン

■ 仕様:

製品品番		AXT1274AX8	AXT1274AX54
使用流体		蒸気	
オリフィス径 mmφ		15	20
使用圧力範囲 (IN→OUT) MPa		0.05~1	
接続口径		Rc1/2	Rc3/4
流量特性	$Av \times 10^{-6} m^{-2}$	130	220
	Cv	5.3	9.2
流体温度 °C		183 以下 <small>注1)</small>	
周囲温度 °C		-20~60	
ボディ材質		C37	SUS
シール材質		FKM	

注 1) 凍結なきこと

■ 外形寸法 mm:

・AXT1274AX8

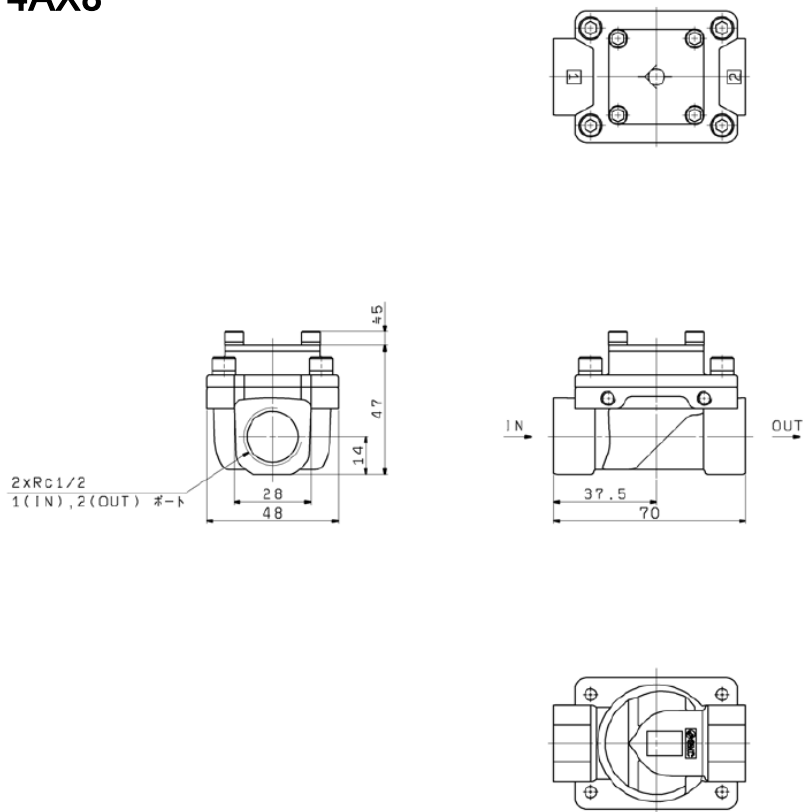

・AXT1274AX54

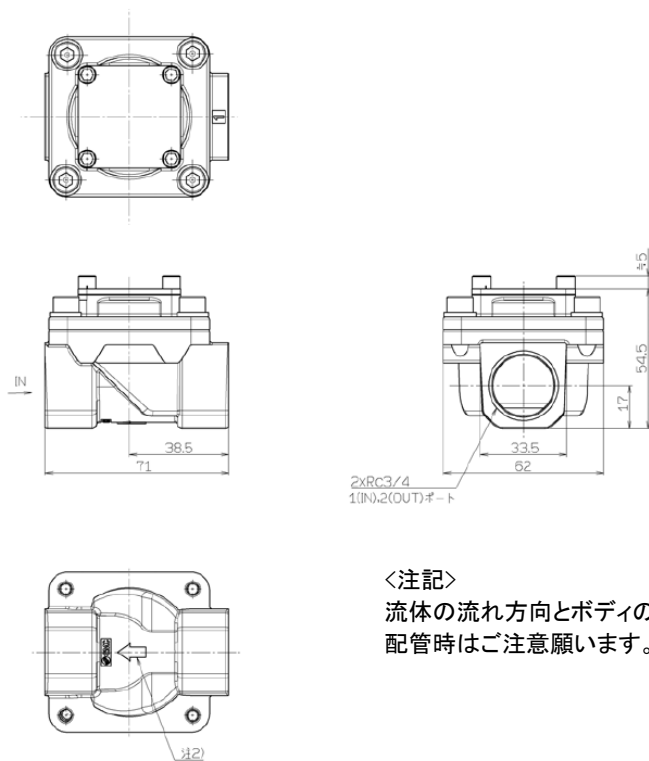

〈注記〉
 流体の流れ方向とボディの矢印は逆になっておりますので、
 配管時にご注意願います。

⚠ 注意: 製品を安全にご使用いただくために、使用前には必ず弊社 Best Pneumatics (総合カタログ)『安全上のご注意』の内容をよく読み、理解してからご使用ください。