

エアスライドテーブル

MXW Series

ø8, ø12, ø16, ø20, ø25

リニアガイド採用のロングストローク対応可能なテーブルユニット
どのストローク位置でもテーブルの剛性は一定。

ロングストローク(MAX300mm)

リニアガイドの採用によりロングストロークの対応を可能にし、滑らかでガタのない動きを実現。

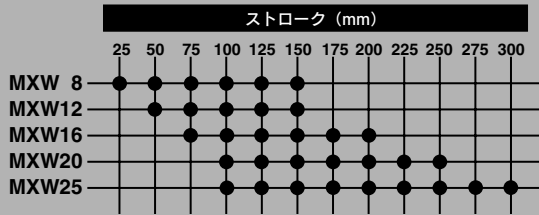

ショックアブソーバ

デュアルロッド構造

● 薄形かつ2倍の出力。

MXW 8 : ø8×2 MXW20 : ø20×2

MXW12 : ø12×2 MXW25 : ø25×2

MXW16 : ø16×2

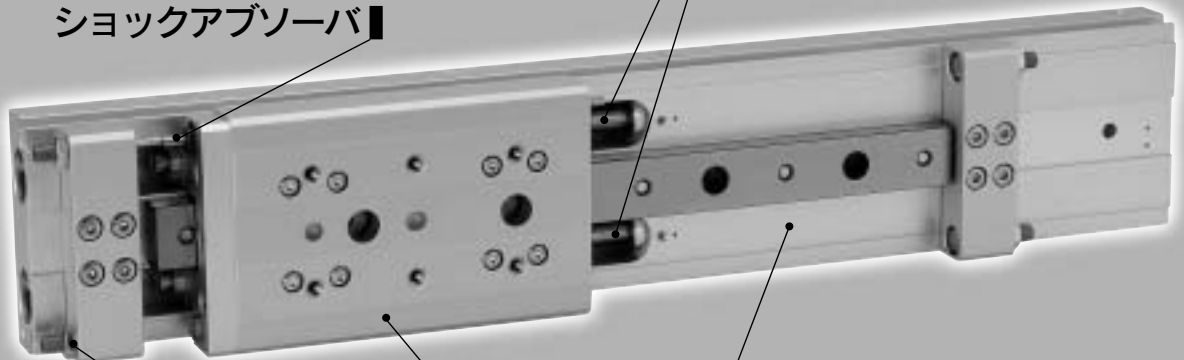

ワーク取付 テーブル

ボディ取付

配管、配線

- 2方向より配管が可能。
- 同一面より配管、配線の取出しが可能。
- ボディ両サイドにオートスイッチの取付が可能。

横方向配管

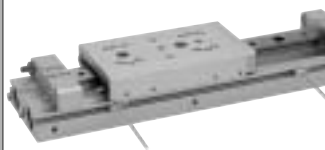

軸方向配管

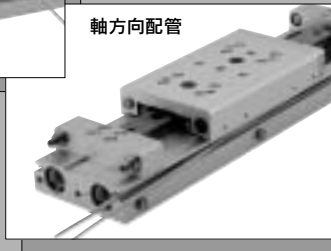

ストロークアジャスタ



ボディ取付用ネジ

- ボディタップ、通し穴2種類の取付が可能。

ボディタップ

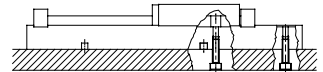

通し穴

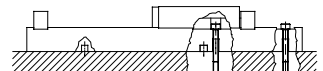

MXH

MXU

MXS

MXQ

MXF

MXW

MXJ

MXP

MXY

MTS

D-□

-X□

個別
-X□

MXW Series 機種選定方法

選定

⚠注意

① 負荷は使用限界を超えない範囲でご使用ください。

最大積載質量、許容モーメントから機種選定を行ってください。
詳細方法については機種選定を参照してください。使用限界以上で使用されますと、ガイド部に加わる偏荷重が過大となり、ガイド部のガタの発生、精度の悪化など寿命に悪影響を及ぼす原因となります。

② 外部ストッパによる中間停止を行う場合には、飛び出しを起こさないようにしてください。

飛び出しが生じると破損の原因となります。
外部ストッパで中間停止させ、さらに前進させる場合は、一旦、圧力を供給してテーブルを一瞬逆に戻した後、中間ストッパを引っ込め、逆のポートに圧力を供給してテーブルを動作させてください。

③ 過大な外力や衝撃力の作用するようご使用はしないでください。故障の原因となります。

最大積載質量、許容モーメントはワーク取付方法、シリンダ取付姿勢およびピストン速度によって異なります。

使用可否の判定は使用条件に対応するグラフの使用限界値により行いますが、各荷重、モーメントの負荷率(αn)の総和(Σαn)が1を超えないようにしてください。

$$\Sigma\alpha n = \frac{\text{積載質量 (W)}}{\text{最大積載質量 (W max)}} + \frac{\text{静的モーメント (M)}}{\text{許容静的モーメント (M max)}} + \frac{\text{動的モーメント (Me)}}{\text{許容動的モーメント (Me max)}} < 1$$

Wmax, Mmax, Me maxの各値は下記グラフ1.2.3より求めます。

積載質量

最大積載質量 (kg)

型式	W
MXW 8	1.8
MXW12	4
MXW16	7
MXW20	11
MXW25	17

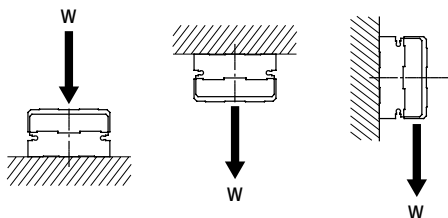

注) 垂直縦使用の場合には本負荷率の検討は不要です。

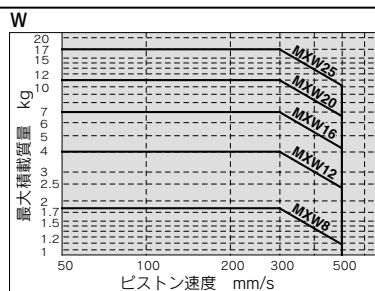

〈グラフ1〉

モーメント

許容モーメント

(静的モーメント/動的モーメント) N·m

型式	許容モーメント (N·m)		
	ピッチモーメント Mp/Mep	ヨーモーメント My/Mey	ロールモーメント Mr
MXW 8	5	5	3
MXW12	10	10	6
MXW16	20	20	12
MXW20	40	40	25
MXW25	110	110	65

Mp · Mep (ピッチモーメント)
My · Mey (ヨーモーメント)

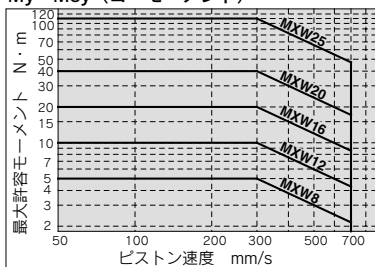

〈グラフ2〉

Mr (ロールモーメント)

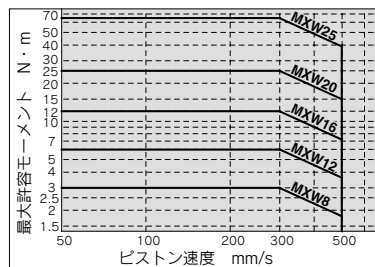

〈グラフ3〉

静的モーメント

シリンダが停止している状態でもワーク自重により発生するモーメント

■ピッチモーメント

$$Mp = W \times 9.8 \times (L_1 + A)$$

A1: モーメント中心位置
距離補正值 (mm)

MXW 8	39
MXW12	48
MXW16	58
MXW20	75
MXW25	97

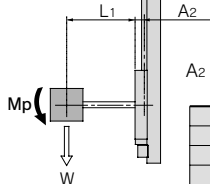
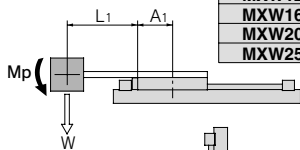

A2: モーメント中心位置
距離補正值 (mm)

MXW 8	10
MXW12	10
MXW16	14
MXW20	20
MXW25	28

■ヨーモーメント

$$My = W \times 9.8 \times (L_2 + B)$$

B1: モーメント中心位置
距離補正值 (mm)

MXW 8	23
MXW12	29
MXW16	37
MXW20	49
MXW25	63

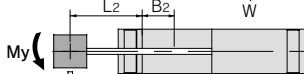
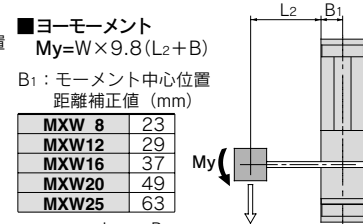

B2: モーメント中心位置
距離補正值 (mm)

MXW 8	39
MXW12	48
MXW16	58
MXW20	75
MXW25	97

■ロールモーメント

$$Mr = W \times 9.8 \times (L_3 + C)$$

C1: モーメント中心位置
距離補正值 (mm)

MXW 8	10
MXW12	10
MXW16	14
MXW20	20
MXW25	28

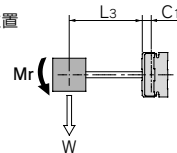

C2: モーメント中心位置
距離補正值 (mm)

MXW 8	23
MXW12	29
MXW16	37
MXW20	49
MXW25	63

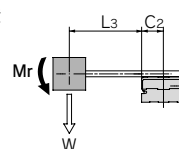

動的モーメント

ストロークエンドで衝撃相当質量により発生するモーメント

$$We = \delta \cdot W \cdot V$$

$$V = 1.4Va$$

※) 補正係数 (目安)

We : 衝撃相当質量 (kg)
 δ : ダンパ係数
 ウレタンダンパ付 (標準) = 4/100
 ショックアップソーバ付 = 1/100
 W : 質量 (kg)
 V : 衝突速度 (mm/s)
 Va : 平均速度 (mm/s)

■ピッチモーメント

$$Mep = 1/3 \cdot We \times 9.8(L3+C)$$

※平均荷重係数

C : モーメント中心位置
 距離補正值 (mm)

MXW 8	10
MXW12	10
MXW16	14
MXW20	20
MXW25	28

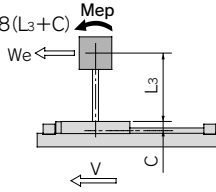

■ヨーモーメント

$$Mey = 1/3 \cdot We \times 9.8(L2+B)$$

B : モーメント中心位置
 距離補正值 (mm)

MXW 8	23
MXW12	29
MXW16	37
MXW20	49
MXW25	63

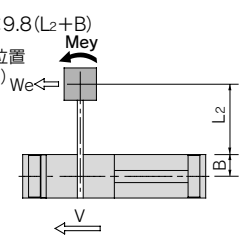

選定計算方法

選定計算は下記項目の負荷率 (α_n) を求め、その総和 ($\sum \alpha_n$) が 1 を超えないようにします。

$$\sum \alpha_n = \alpha_1 + \alpha_2 + \alpha_3 < 1$$

項目	負荷率 α_n	備考
1 最大積載質量	$\alpha_1 = W/W_{max}$	Wを検討する WmaxはVa時の最大積載質量
2 静的モーメント	$\alpha_2 = M/M_{max}$	Mp, My, Mrを検討する MmaxはVa時の許容モーメント
3 動的モーメント	$\alpha_3 = Me/M_{max}$	Mep, Meyを検討する MemaxはV時の許容モーメント

V : 衝突速度 Va : 平均速度

〈使用条件〉

シリンダ: MXW16
 クッション: 標準 (ウレタンダンパ)
 取付: 水平壁取付
 速度 (平均): Va=300 [mm/s]
 質量: W=1 [kg] (アーム部の質量は除く)
 L3=50 [mm]
 L2=50 [mm]

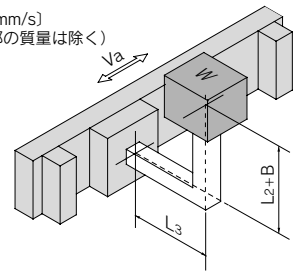

MXH
 MXU
 MXS
 MXQ
 MXF
MXW
 MXJ
 MXP
 MXY
 MTS

項目	負荷率 α_n	備考
1 最大積載質量	$\alpha_1 = W/W_{max}$ $= 1/7$ $= 0.14$	Wについて検討します。 WmaxはVa=300mm/s時の値を 〈グラフ1〉より求めます。 注) 垂直縦使用の場合には 本負荷率の検討は不要です。 ($\alpha_1=0$ としてください)
2 静的モーメント	$Mr = W \times 9.8(L3+C)$ $= 1 \times 9.8(0.05+0.014)$ $= 0.63 [N \cdot m]$ $\alpha_2 = Mr/Mr_{max}$ $= 0.63/12$ $= 0.053$	Mrについて検討します。 (Mp, Myは発生しないので検討不要) MrmaxはVa=300mm/s時の値を 〈グラフ3〉より求めます。
3 動的モーメント	$Mey = 1/3 \cdot We \times 9.8(L2+B)$ $V = 1.4Va$ より $We = \delta \cdot W \cdot V$ $= 4/100 \cdot 1 \cdot 1.4 \cdot 300$ $= 16.8 [kg]$ $\therefore Mey = 1/3 \cdot 16.8 \times 9.8(0.05+0.037)$ $= 4.8 [N \cdot m]$ $\alpha_3 = Mey/Mey_{max}$ $= 4.8/14.3$ $= 0.34$	Meyについて検討します。 衝撃相当質量Weを求めます。 ダンパ係数 $\delta = 4/100$ (ウレタンダンパ付) MeymaxはV=1.4Va=420mm/s時の値を 〈グラフ2〉より求めます。
	$Mep = 1/3 \cdot We \times 9.8(L3+C)$ $= 1/3 \cdot 16.8 \times 9.8(0.05+0.014)$ $= 3.5 [N \cdot m]$ $\alpha_3' = Mep/Mep_{max}$ $= 3.5/14.3$ $= 0.24$	Mepについて検討します。 上記よりWe=16.8 MepmaxはV=1.4Va=420mm/s時の値を 〈グラフ2〉より求めます。

$$\sum \alpha_n = \alpha_1 + \alpha_2 + \alpha_3 + \alpha_3'$$

$$= 0.14 + 0.053 + 0.34 + 0.24$$

$$= 0.773$$

$\sum \alpha_n = 0.773 < 1$ により使用可能です。

D-
 -X
 個別
 -X

エアスライドテーブル MXW Series

型式表示方法

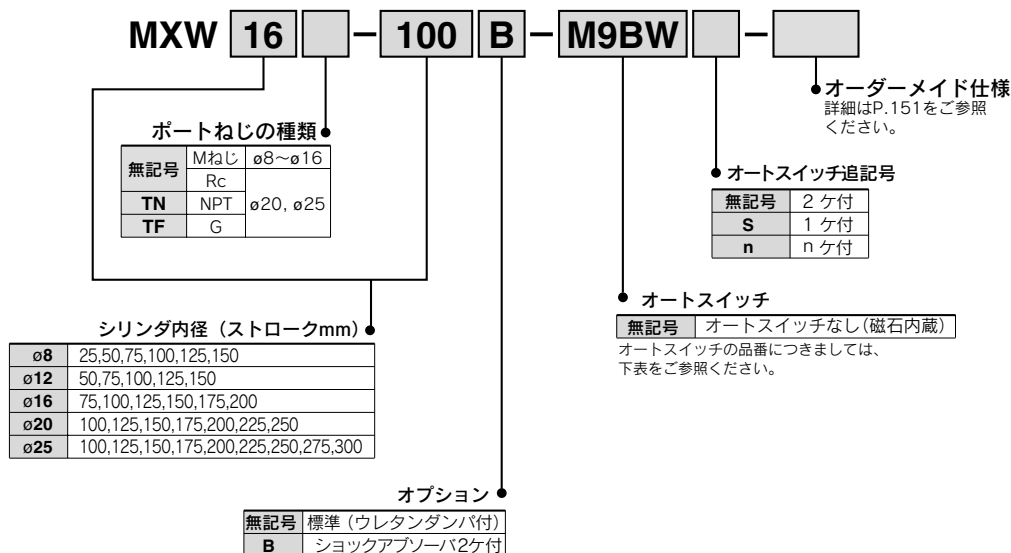

適用オートスイッチ/オートスイッチ単体の詳細仕様は、→P.1719~1827をご参照ください。

種類	特殊機能	リード線 取出し	表示 灯	配線(出力)	負荷電圧			オートスイッチ品番		リード線長さ(m)				プリワイヤ コネクタ	適用負荷		
					DC	AC		縦取出し	横取出し	0.5 (無記号)	1 (M)	3 (L)	5 (Z)		IC回路		
オート スイッチ 無 接 点	診断表示(2色表示)	グロメット	有	3線(NPN)	24V	5V, 12V	—	M9NV	M9N	●	●	●	○	○	IC回路	リレー、 PLC	
				3線(PNP)				M9PV	M9P	●	●	●	○	○			
				2線				M9BV	M9B	●	●	●	○	○			—
				3線(NPN)				M9NVV	M9NW	●	●	●	○	○			IC回路
				3線(PNP)				M9PVV	M9PW	●	●	●	○	○			—
				2線				M9BVV	M9BW	●	●	●	○	○			—
オート スイッチ 有 接 点	—	グロメット	有	3線 (NPN相当)	—	5V	—	A96V	A96	●	—	●	—	—	IC回路	—	
				2線	24V	12V	100V	A93V	A93	●	—	●	—	—	—	リレー、 PLC	
					100V以下	A90V	A90	●	—	●	—	—	—	IC回路	—		

※リード線長さ記号 0.5m.....無記号 (例) M9NW ※○印の無接点オートスイッチは受注生産となります。

1m..... M (例) M9NWM
3m..... L (例) M9NWL
5m..... Z (例) M9NWX

※上記掲載機種以外にも、適用可能なオートスイッチがありますので詳細は、P.167をご参照ください。

※プリワイヤコネクタ付オートスイッチの詳細は、P.1784、1785をご参照ください。

※オートスイッチは同梱出荷(未組付)となります。

仕様

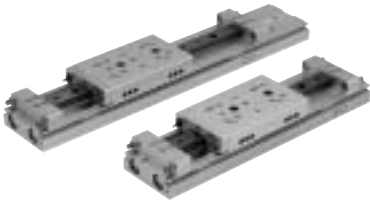

型式	MXW8	MXW12	MXW16	MXW20	MXW25
シリンダ内径 (mm)	ø8×2 (ø11相当)	ø12×2 (ø17相当)	ø16×2 (ø23相当)	ø20×2 (ø28相当)	ø25×2 (ø35相当)
配管接続口径	M5×0.8			Rc 1/8	
使用流体	空気				
作動方式	複動形				
使用圧力	0.15~0.7MPa				
保証耐圧力	1.05MPa				
周囲温度および使用流体温度	-10~+60℃				
使用ピストン速度	50~500mm /s				
クッション	両端ウレタンダンパ (標準) 両端ショックアブソーバ (オプション)				
給油	無給油				
オートスイッチ (オプション)	有接点オートスイッチ 無接点オートスイッチ (2線式、3線式) 2色表示式無接点オートスイッチ (2線式、3線式)				
ストローク長さの許容差	+1 0mm				
ストローク調整範囲	片側5mm (両側で10mm)				

〈作動方向〉
横方向配管ポート面を
正面に見て
R: 右側 (OUT側)
L: 左側 (IN側)

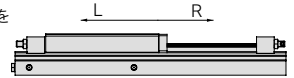

オーダーメイド仕様
(詳細→P.1955~2021をご参照ください。)

表示記号	仕様/内容
-X7	PTFEグリース仕様
-X9	食品用グリース仕様
-X11	アジャストボルトロング仕様 (調整範囲: 15mm)
-X33	オートスイッチ用磁石内蔵不可品
-X39	パッキン類フッ素ゴム仕様
-X42	ガイド部防錆仕様
-X45	パッキン類EPDM仕様

理論出力表 (単位: N)

デュアルロッドシリンダの採用により、従来シリンダの2倍の出力が得られます。

シリンダ内径 (mm)	ロッド径 (mm)	作動方向	受圧面積 (mm ²)	使用圧力 (MPa)					
				0.2	0.3	0.4	0.5	0.6	0.7
8	4	R	101	20	30	40	51	61	71
		L	75	15	23	30	38	45	53
12	6	R	226	45	68	90	113	136	158
		L	170	34	51	68	85	102	119
16	8	R	402	80	121	161	201	241	281
		L	302	60	91	121	151	181	211
20	10	R	628	126	188	251	314	377	440
		L	471	94	141	188	236	283	330
25	12	R	982	196	295	393	491	589	687
		L	756	151	227	302	378	454	529

注) 理論出力 (N) = 圧力 (MPa) × 受圧面積 (mm²) となります。

標準ストローク (mm) / 質量表 (g)

型式	標準ストローク (mm)											
	25	50	75	100	125	150	175	200	225	250	275	300
MXW 8	550	610	700	790	880	980	-	-	-	-	-	-
MXW12	-	930	1010	1140	1270	1400	-	-	-	-	-	-
MXW16	-	-	1850	1970	2150	2350	2540	2740	-	-	-	-
MXW20	-	-	-	4440	4640	5000	5360	5710	6070	6430	-	-
MXW25	-	-	-	9300	9620	9970	10500	11100	11700	12200	12800	13400

MXH

MXU

MXS

MXQ

MXF

MXW

MXJ

MXP

MXY

MTS

D-□

-X□

個別
-X□

MXW Series

静的モーメント荷重を加えた時のテーブル変位量を示したものです。
 積載可能な質量を示したものではありません。
 積載可能質量につきましては「機種を選定方法」にてご確認ください。

テーブルのたわみ量(参考値)

ピッチモーメント荷重によるテーブルの変位量

F 部に荷重を作用させた時の A 部の変位量

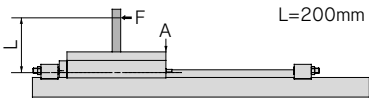

MXW8, MXW12, MXW16

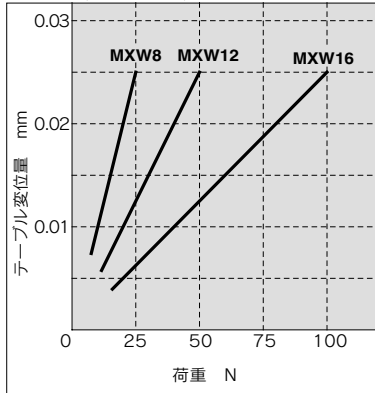

ヨーモーメント荷重によるテーブルの変位量

F 部に荷重を作用させた時の A 部の変位量

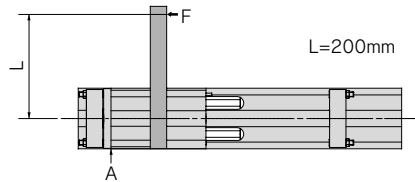

MXW8, MXW12, MXW16

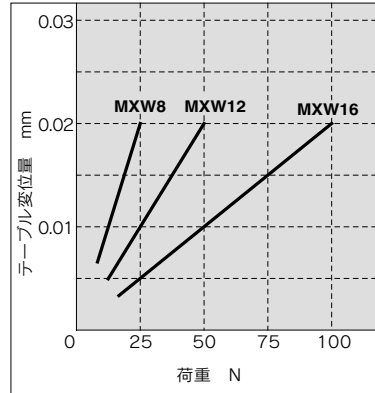

ロールモーメント荷重によるテーブルの変位量

F 部に荷重を作用させた時の A 部の変位量

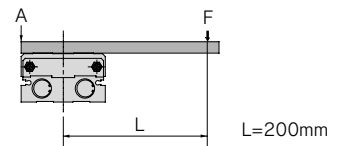

MXW8, MXW12, MXW16

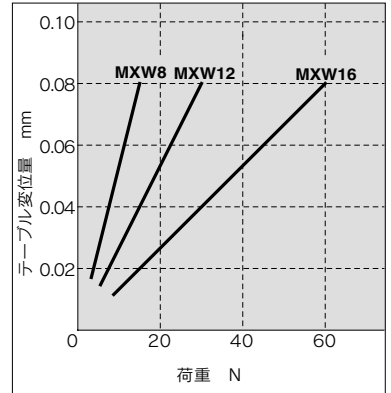

MXW20, MXW25

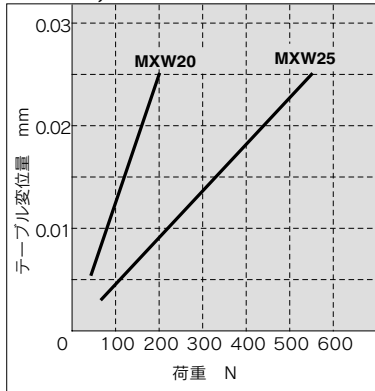

MXW20, MXW25

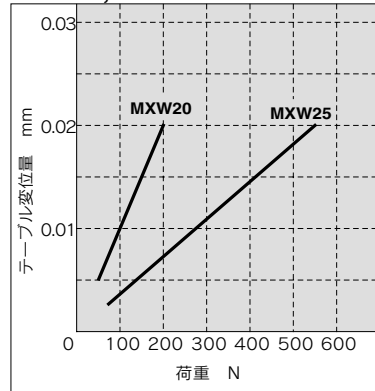

MXW20, MXW25

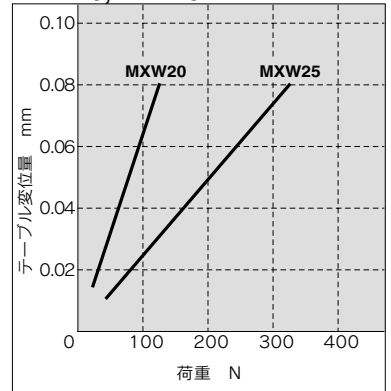

オプション仕様

ストツパボルトAss'y

下記のような場合に対応するため、ストツパボルトAss'yを用意しております。

変更内容	ストツパボルトAss'y必要数量		変更箇所 (下図参照)	
	標準	準標準(-X11)		
ストローク調整範囲を片側標準 5mmから15mmに変更する場合。	ショックアブソーバ 無	—	2	①交換
	ショックアブソーバ 付	—	4	①②交換
ショックアブソーバ付に変更する場合。	—	2	—	②追加
ショックアブソーバ付に変更し ストローク調整範囲を15mmにする場合。	—	—	4	①交換 ②追加

注1) 片側のストローク端のみを変更する場合は上記の数量の1/2としてください。
注2) ショックアブソーバは別途手配願います。
ショックアブソーバの型式は、P.154をご参照ください。

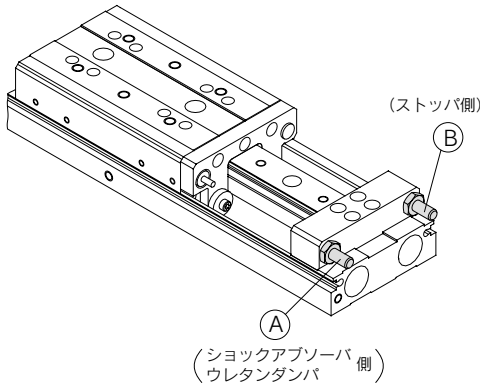

外形寸法図

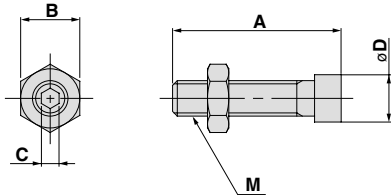

寸法図

適用サイズ	型式	ストローク調整範囲 (mm)	A	B	C	D	M
MXW 8	MXW-A812	5	21	8	2.5	6	M5×0.5
	MXW-A812-X11	15	31				
MXW12	MXW-A1212	5	23.5	8	2.5	6	M5×0.8
	MXW-A1212-X11	15	33.5				
MXW16	MXW-A1612	5	28.5	10	3	8	M6×1
	MXW-A1612-X11	15	38.5				
MXW20	MXW-A2012	5	34.5	13	4	10	M8×1.25
	MXW-A2012-X11	15	44.5				
MXW25	MXW-A2512	5	40	17	5	14	M10×1.5
	MXW-A2512-X11	15	50				

ストツパボルトAss'y 型式表示方法

MXW - A 16 12 - X11

適用シリンダ内径

8	ø8
12	ø12
16	ø16
20	ø20
25	ø25

調整範囲

無記号	5mm	標準
X11	15mm	準標準

注1) 上記品番はストツパボルトAss'y1個の品番です。

⚠ 製品個別注意事項

取付け／調整

⚠ 注意

① 1mm以下で使用しないでください。

ショックアブソーバ、ウレタンダンパの効果が発揮されず悪影響が生じることがあります。

取付方法

1. ストツパボルトを矢印の方向からねじ込んでください。
2. ロックナットを矢印の方向からねじ込んでください。

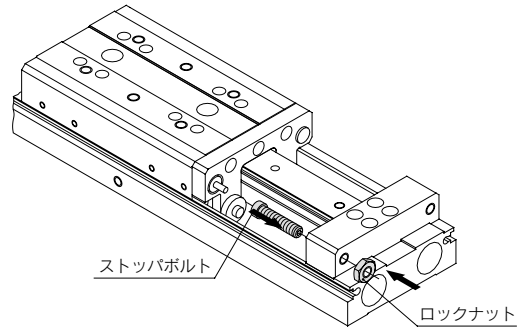

1mm以下での使用は避けてください。
ショックアブソーバ、ウレタンダンパの効果が
発揮されず悪影響が生じることがあります。

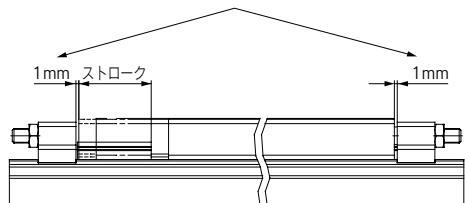

MXH

MXU

MXS

MXQ

MXF

MXW

MXJ

MXP

MXY

MTS

D-□

-X□

個別
-X□

MXW Series

オプション仕様

ショックアブソーバ

仕様

ショックアブソーバ型式	RB0805-X552	RB0806-X552	RB1007-X552	RB1412-X552	RB2015-X552	
適用スライドテーブル	MXW8	MXW12	MXW16	MXW20	MXW25	
最大吸収エネルギー J	0.98	2.94	5.88	19.6	58.8	
吸収ストローク mm	5	6	7	12	15	
衝突速度 m/sec	0.05~5					
最高使用頻度 cycle/min	80	80	70	45	25	
最大許容推力 N	245	245	422	814	1961	
周囲温度範囲 °C	-10~80					
バネ力 N	伸長時	1.96	1.96	4.22	6.86	8.34
	圧縮時	3.83	4.22	6.86	15.98	20.50
質量 g	15	15	25	65	150	

注) ショックアブソーバの寿命は、使用条件によりMXWシリンダ本体とは異なります。交換の目安は製品個別注意事項を参照してください。

交換方法

①取外し方法

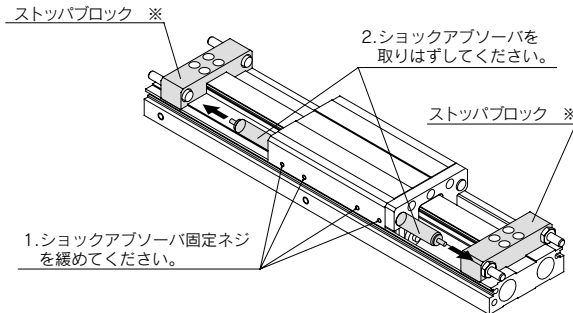

②取付方法

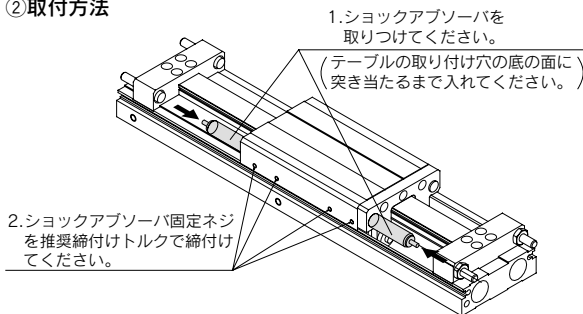

推奨締付トルク

機種	ショックアブソーバ固定ネジサイズ	推奨締付トルク N・m	使用六角レンチ二面幅 (mm)
MXW 8	M3×4	0.6	1.5
MXW12	M3×4	0.6	1.5
MXW16	M3×4	0.6	1.5
MXW20	M4×5	0.8	2
MXW25	M5×6	1	2.5

△製品個別注意事項

調整

△注意

- ①両側のストップブロックおよびストップボルトを取り外した状態で作動させないでください。衝撃等によりガタの発生・破損の原因となります。

ストローク調整要領

1. 標準品の場合

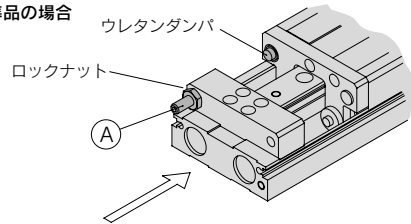

- (A)側のストップボルト用のロックナットをゆるめ、矢印側より六角レンチにてストローク調整後ロックナットにより固定します。

2. ショックアブソーバ付 (オプション) の場合

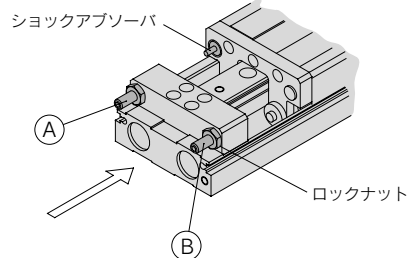

ストローク調整

- (B)側のストップボルト用のロックナットをゆるめ、矢印側より六角レンチにてストローク調整後ロックナットにより固定します。

ショックアブソーバの吸収ストローク調整

- (A)側のストップボルト用のロックナットをゆるめ、矢印側より六角レンチにてストローク調整後ロックナットにより固定します。

ショックアブソーバの寿命および交換時期

△注意

- ①カタログ仕様範囲内における使用可能な作動回数は以下を目安としてください。

120万回 RB08□□

200万回 RB1007~RB2015

注) 寿命回数(適切な交換時期)は常温(20~25°C)時の値です。温度条件などにより異なる場合がありますので、上記作動回数以内でも交換が必要になる場合があります。

構造図

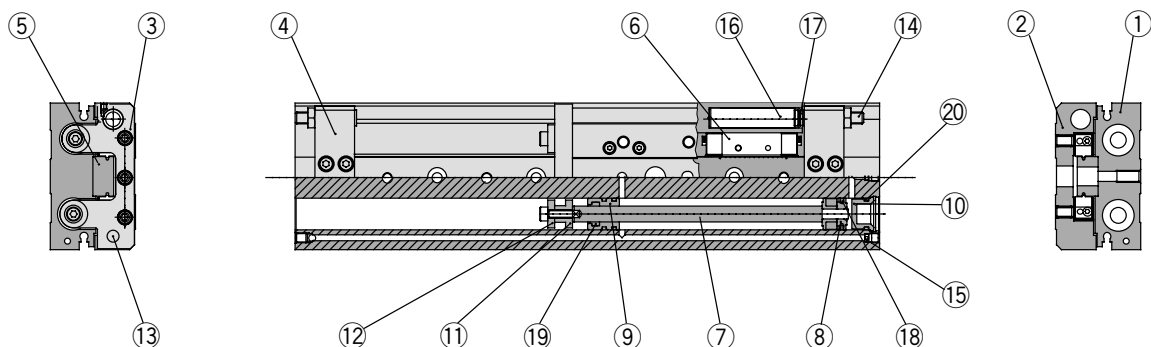

- MXH
- MXU
- MXS
- MXQ
- MXF
- MXW**
- MXJ
- MXP
- MXY
- MTS

構成部品

番号	部品名	材質	備考
1	ボディ	アルミニウム合金	硬質アルマイト処理
2	テーブル	アルミニウム合金	硬質アルマイト処理
3	エンドプレート	アルミニウム合金	硬質アルマイト処理
4	ストップブロック	アルミニウム合金	硬質アルマイト処理
5	レール	高炭素クロム軸受鋼	熱処理
6	ガイドブロック	高炭素クロム軸受鋼	熱処理
7	ロッド	ステンレス鋼	
8	ピストンAss'y	—	磁石付
9	ロッドカバー	アルミニウム合金	
10	ヘッドキャップ	樹脂	
11	フローティングブッシュA	ステンレス鋼	
12	フローティングブッシュB	ステンレス鋼	
13	ストッパ	ステンレス鋼	熱処理
14	ストッパボルト	炭素鋼	熱処理、無電解ニッケルメッキ
15	オリフィス	黄銅	無電解ニッケルメッキ
16	アブソーバシャフト	アルミニウム合金	クロメート処理
17	アジャストダンパ	ポリウレタン	
18	ピストンパッキン	NBR	
19	ロッドパッキン	NBR	
20	"O"リング	NBR	

交換部品/パッキンセット

シリンダ内径(mm)	手配番号	内容
8	MXW8-PS	上記番号⑱、⑲、⑳のセット
12	MXW12-PS	
16	MXW16-PS	
20	MXW20-PS	
25	MXW25-PS	

※パッキンセットは⑱、⑲、⑳、が一式となっておりますので各チューブ内径の手配番号にて手配してください。

交換部品/グリースパック

塗布箇所	グリースパック品番
ガイド部	GR-S-010(10g) GR-S-020(20g)
シリンダ部	GR-L-005(5g) GR-L-010(10g)

- D-□
- X□
- 個別-X□

MXW Series

MXW 8 / ストローク : 25,50mm

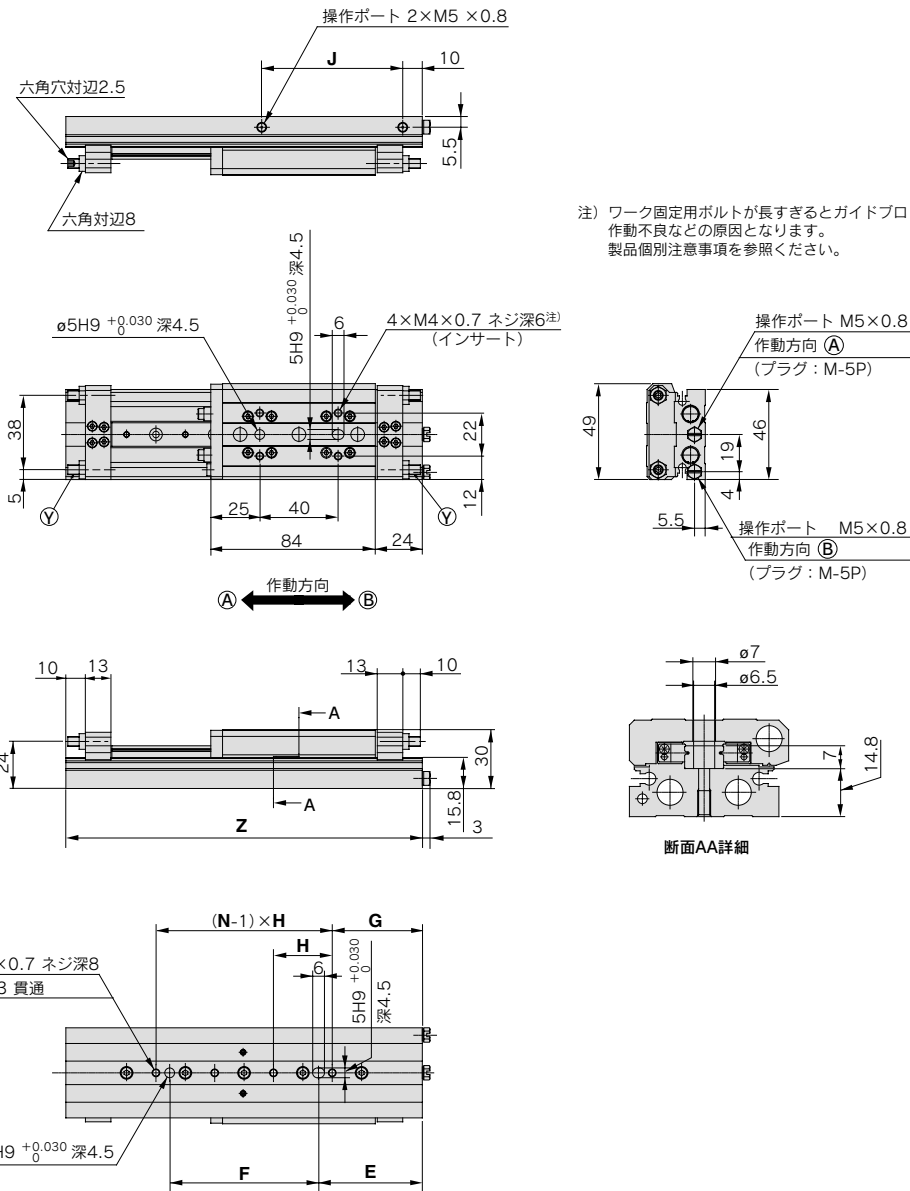

型式	E	F	G	H	J	N	Z
MXW8-25	55	48	47	32	64	3	157
MXW8-50	53	76	46	30	71	4	182

注) ㊦部のストップボルトはBタイプ(ショックアブソーバー付)のみ付属します。

MXW 8 / ストローク : 75,100,125,150mm

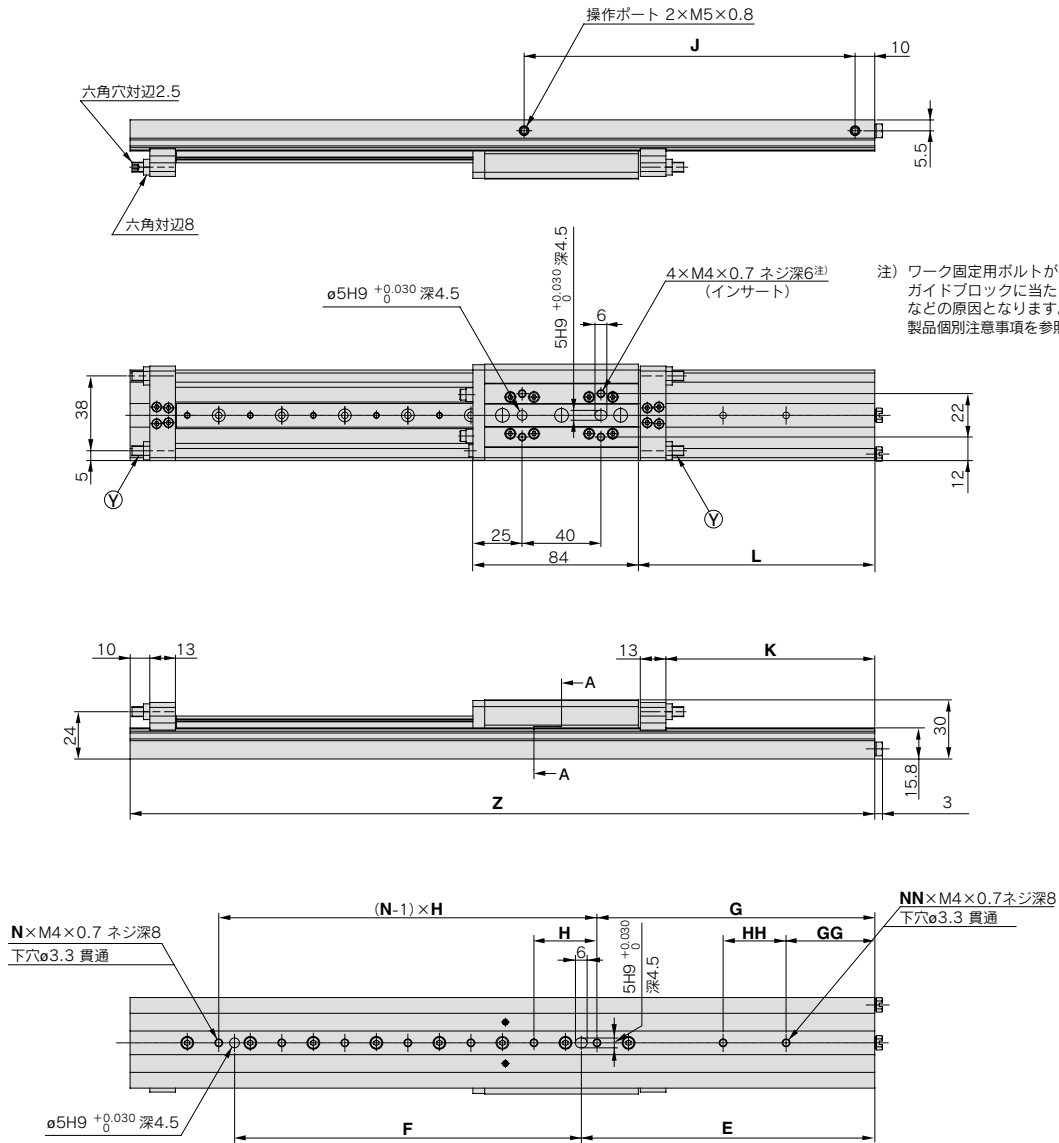

- MXH**
- MXU**
- MXS**
- MXQ**
- MXF**
- MXW**
- MXJ**
- MXP**
- MXY**
- MTS**

型式	E	F	G	GG	H	HH	J	K	L	N	NN	Z
MXW8- 75	71	106	64	19	30	—	92	31	45	5	1	228
MXW8-100	106	112	98	34	32	—	115	56	70	5	1	278
MXW8-125	129	144	121	25	32	32	138	81	95	6	2	328
MXW8-150	149	176	141	45	32	32	168	106	120	7	2	378

- D-□**
- X□**
- 個別
- X□**

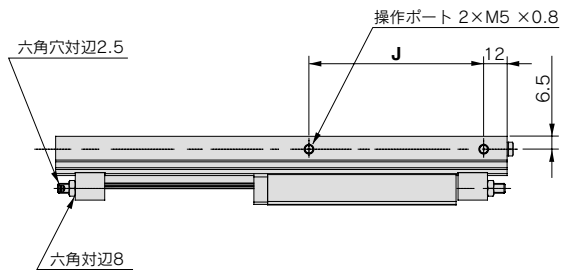

注) ワーク固定用ボルトが長すぎるとガイドブロックに当たり作動不良などの原因となります。
製品個別注意事項を参照ください。

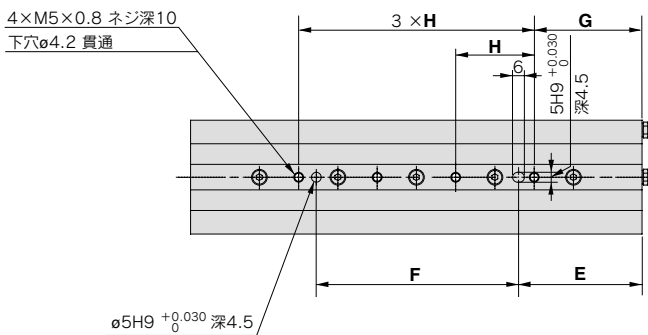
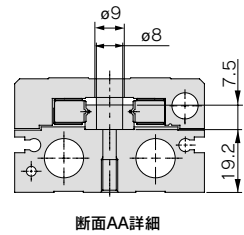
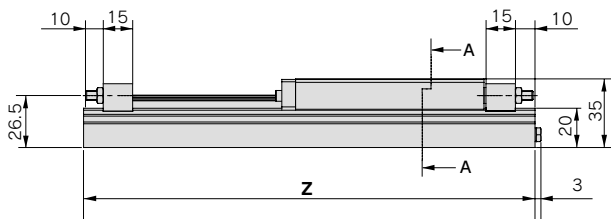
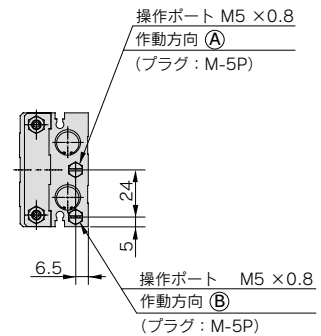
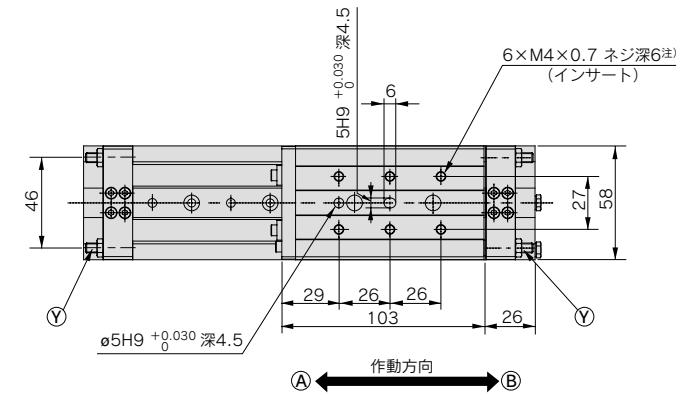

型式	E	F	G	H	J	Z
MXW12-50	58	88	50	35	84	205
MXW12-75	63	103	55	40	89	230

注) ◎部のストッパボルトはBタイプ(ショックアブソーバ付)のみ付属します。

MXW 12 / ストローク : 100,125,150mm

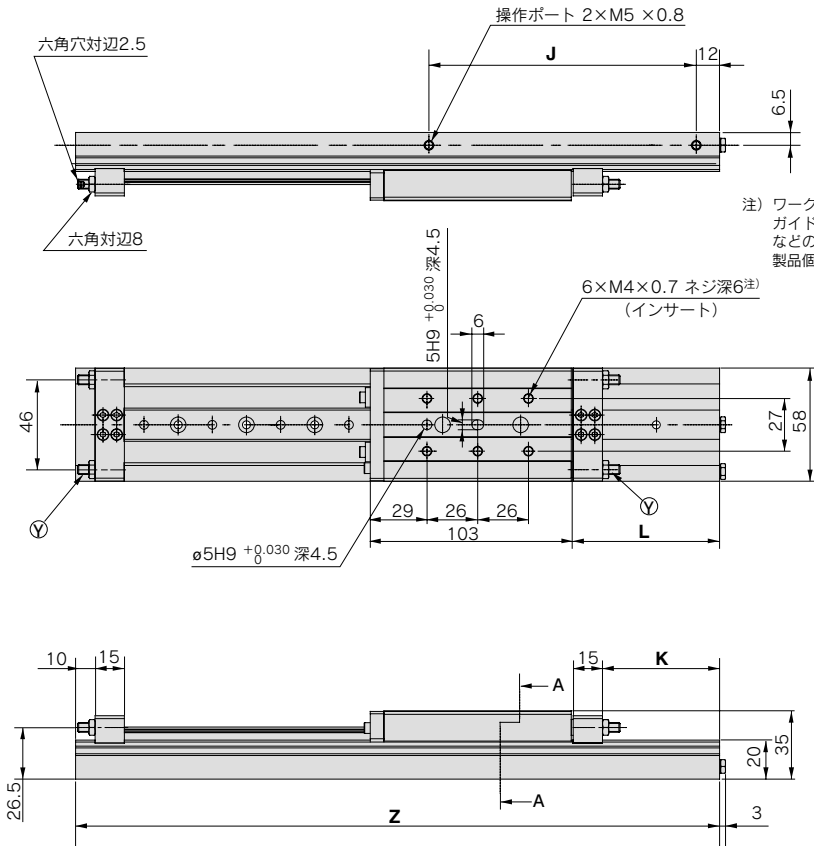

注) ワーク固定用ボルトが長すぎるとガイドブロックに当たり作動不良などの原因となります。製品個別注意事項を参照ください。

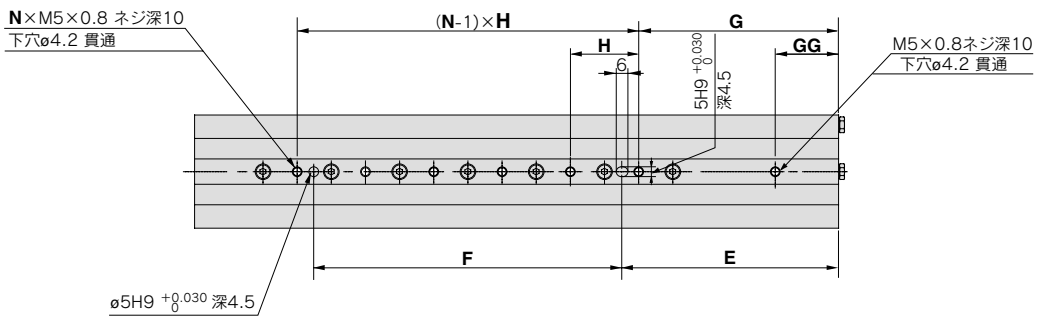

型式	E	F	G	GG	H	J	K	L	N	Z
MXW12-100	91	123	82.5	30	35	114	35	51	5	280
MXW12-125	111	158	102.5	32.5	35	137	60	76	6	330
MXW12-150	136	182	127.5	47.5	40	164	85	101	6	380

- MXH
- MXU
- MXS
- MXQ
- MXF
- MXW**
- MXJ
- MXP
- MXY
- MTS

- D-□
- X□
- 個別-X□

MXW 16 / ストローク : 75,100mm

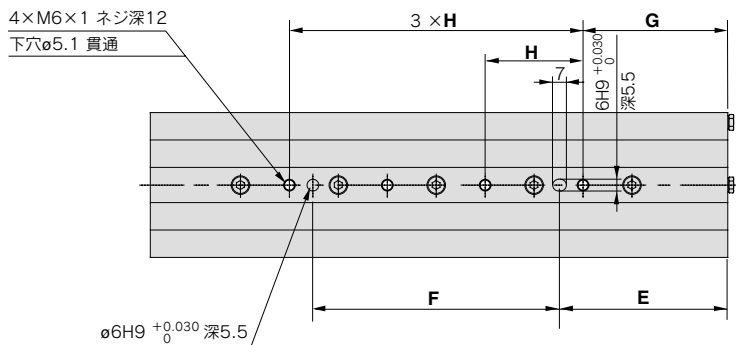
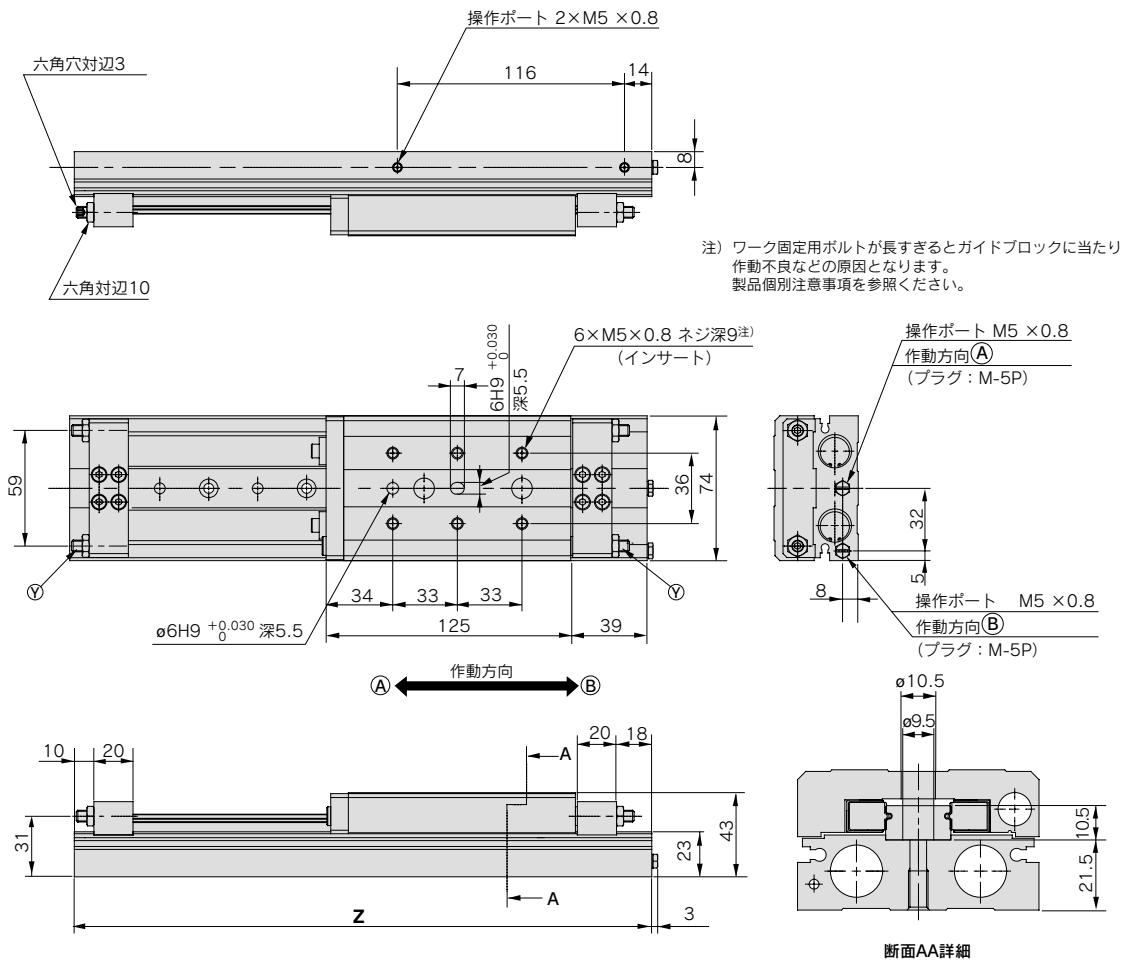

型式	E	F	G	H	Z
MXW16-75	83	112	71.5	45	270
MXW16-100	86	126	74	50	295

注) Y部のストップボルトはBタイプ(ショックアブソーバ付)のみ付属します。

MXW16 / ストローク : 125,150,175,200mm

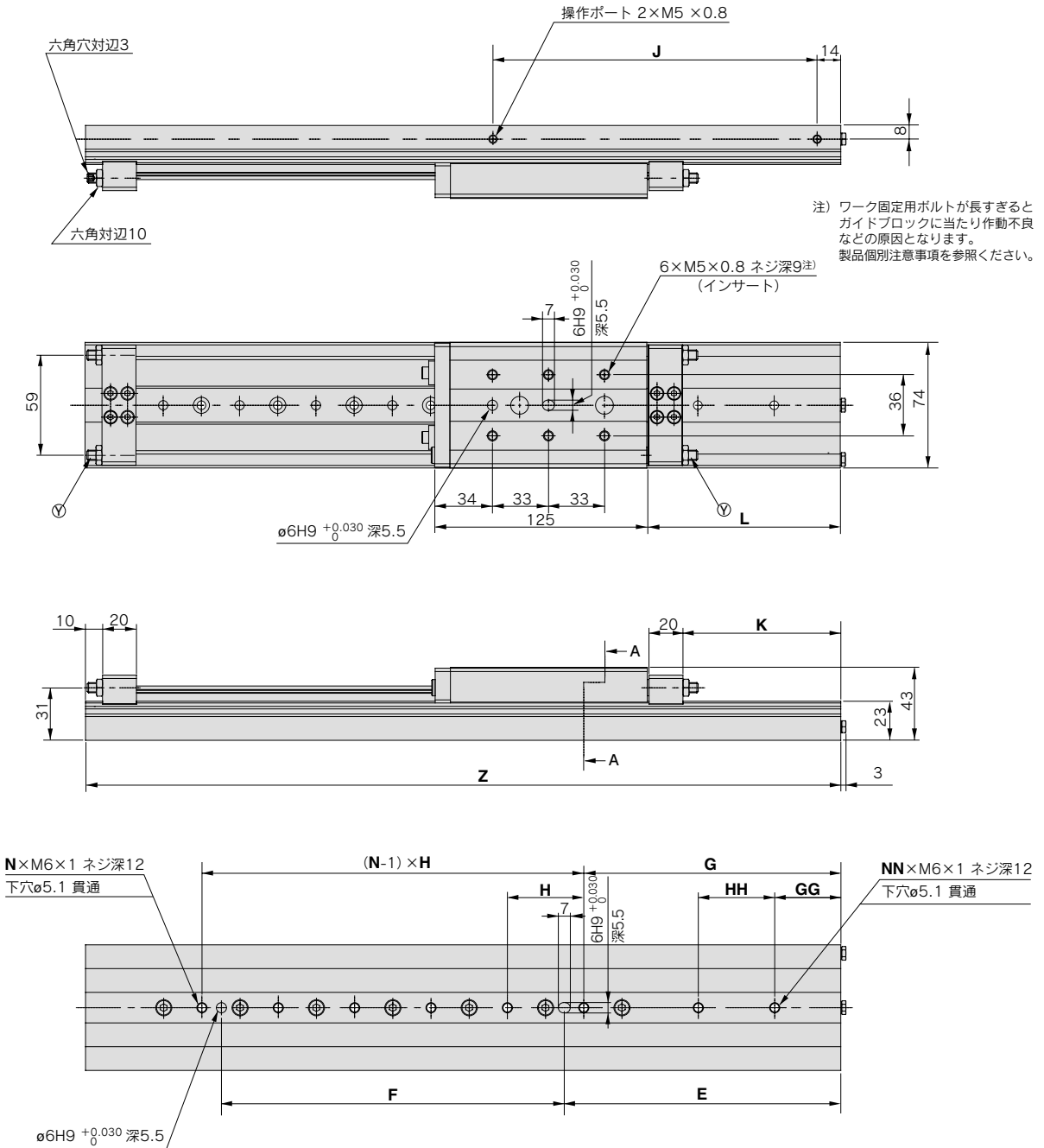

- MXH
- MXU
- MXS
- MXQ
- MXF
- MXW**
- MXJ
- MXP
- MXY
- MTS

型式	E	F	G	GG	H	HH	J	K	L	N	NN	Z
MXW16-125	110	157	99	31.5	45	—	141	43	64	5	1	345
MXW16-150	136	176	124	24	50	—	166	68	89	5	1	395
MXW16-175	163	202	151.5	39	45	45	191	93	114	6	2	445
MXW16-200	186	226	174	24	50	50	216	118	139	6	2	495

- D-□
- X□
- 個別-X□

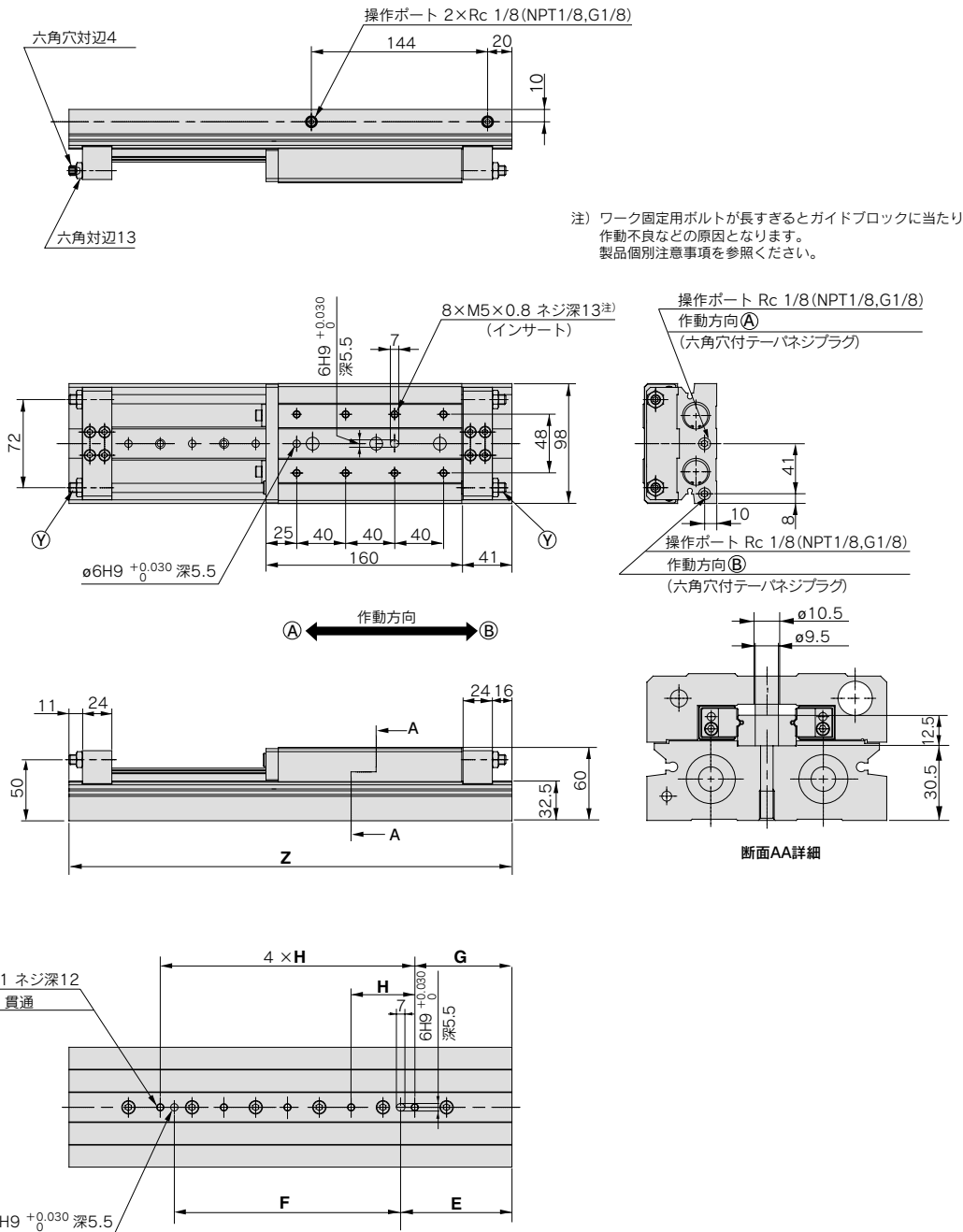

型式	E	F	G	H	Z
MXW20-100	87	168	75	48	337
MXW20-125	91	185	79.5	52	362

注) Y部のストップボルトはBタイプ(ショックアブソーバ付)のみ付属します。

MXW 20 / ストローク : 150,175,200,225,250mm

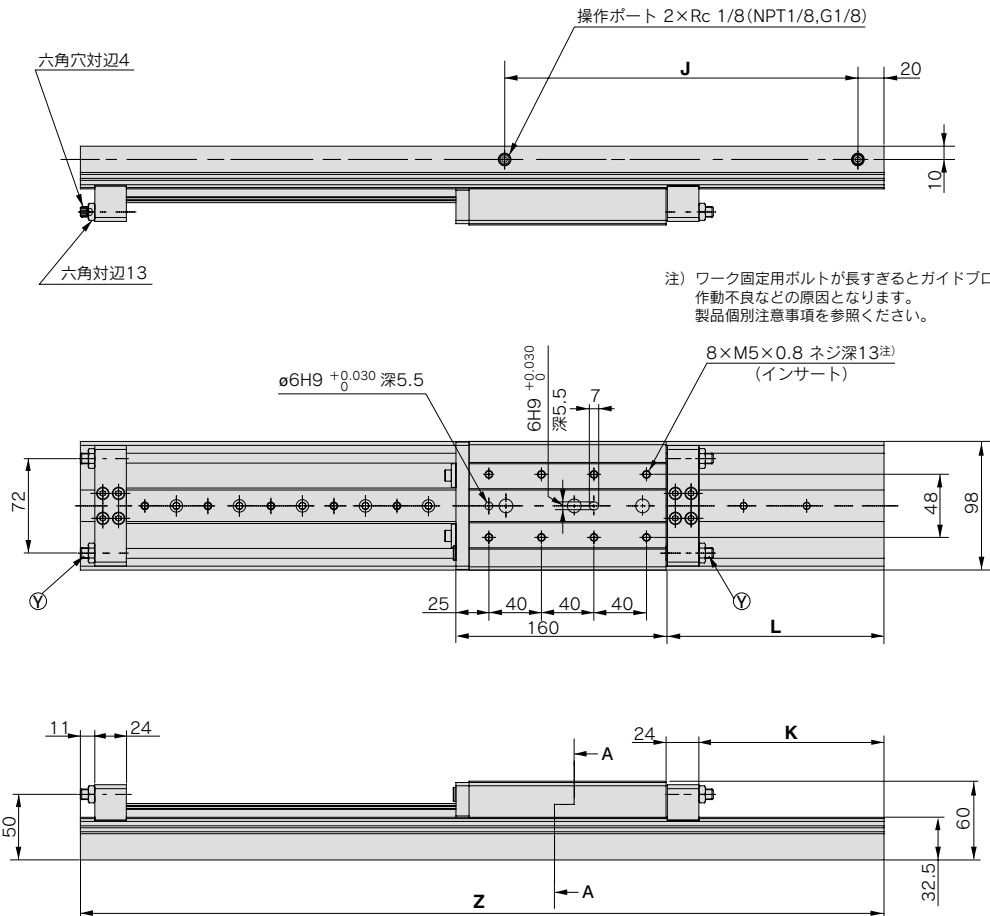

注) ワーク固定用ボルトが長すぎるとガイドブロックに当たり
作動不良などの原因となります。
製品個別注意事項を参照ください。

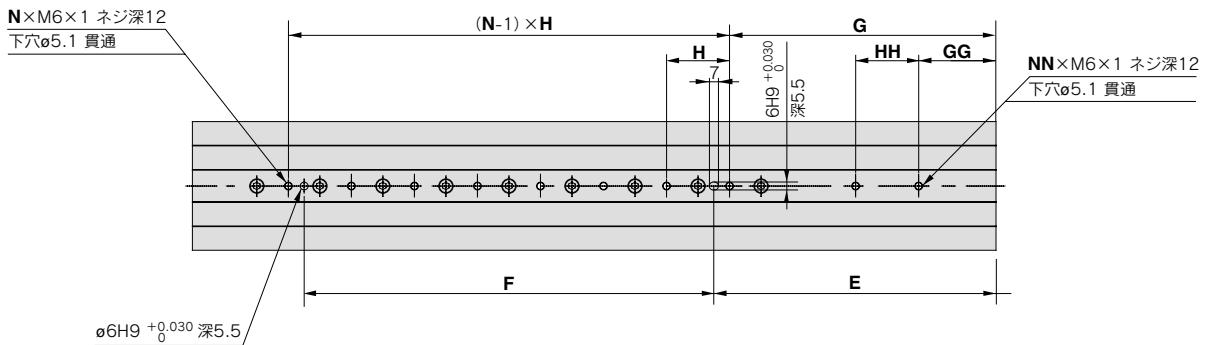

型式	E	F	G	GG	H	HH	J	K	L	N	NN	Z
MXW20-150	113	216	101	29	48	—	169	41	66	6	1	412
MXW20-175	140	237	128.5	50.5	52	—	194	66	91	6	1	462
MXW20-200	164	264	152	56	48	—	219	91	116	7	1	512
MXW20-225	189	288	177.5	73.5	52	—	244	116	141	7	1	562
MXW20-250	215	312	203	59	48	48	269	141	166	8	2	612

- MXH
- MXU
- MXS
- MXQ
- MXF
- MXW**
- MXJ
- MXP
- MXY
- MTS

- D-□
- X□
- 個別
- X□

MXW Series

MXW 25 / ストローク : 100,125,150mm

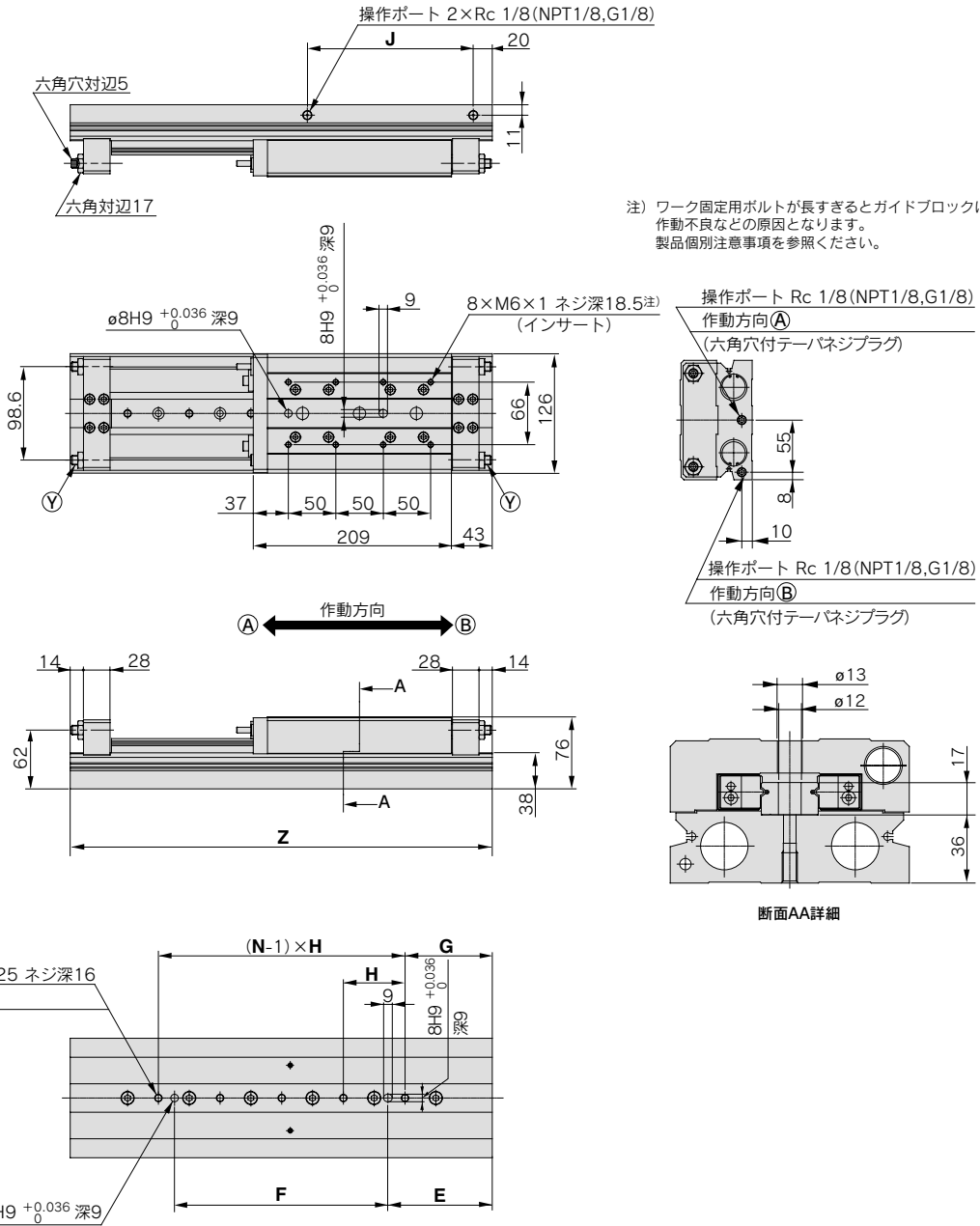

型式	E	F	G	H	J	N	Z
MXW25-100	115	165	100	65	165	4	395
MXW25-125	105	210	90	60	180	5	420
MXW25-150	110	225	92	65	180	5	445

注) Y部のストッパボルトはBタイプ(ショックアブソーバ付)のみ
付属します。

オートスイッチ適正取付位置(ストロークエンド検出時)

有接点オートスイッチ：D-A90(V), D-A93(V), D-A96(V)

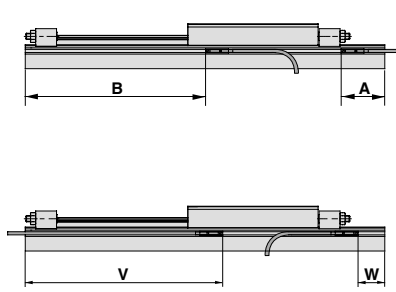

型式	ストローク (mm)												
	25	50	75	100	125	150	175	200	225	250	275	300	
MXW 8	A	52.5	31.5	27.5	27.5	27.5	27.5	—	—	—	—	—	—
	B	79.5	100.5	125.5	150.5	175.5	200.5	—	—	—	—	—	—
	W	32.5	11.5	7.5	7.5	7.5	7.5	—	—	—	—	—	—
	V	99.5	120.5	145.5	170.5	195.5	220.5	—	—	—	—	—	—
MXW12	A	—	51	31	31	31	31	—	—	—	—	—	—
	B	—	104	124	149	174	199	—	—	—	—	—	—
	W	—	31	11	11	11	11	—	—	—	—	—	—
	V	—	124	144	169	194	219	—	—	—	—	—	—
MXW16	A	—	—	59.5	34.5	34.5	34.5	34.5	34.5	—	—	—	—
	B	—	—	135.5	160.5	185.5	210.5	235.5	260.5	—	—	—	—
	W	—	—	39.5	14.5	14.5	14.5	14.5	14.5	—	—	—	—
	V	—	—	155.5	180.5	205.5	230.5	225.5	280.5	—	—	—	—
MXW20	A	—	—	—	68.5	43.5	43.5	43.5	43.5	43.5	43.5	—	—
	B	—	—	—	168.5	193.5	218.5	243.5	268.5	293.5	318.5	—	—
	W	—	—	—	48.5	23.5	23.5	23.5	23.5	23.5	23.5	—	—
	V	—	—	—	188.5	213.5	238.5	263.5	288.5	313.5	338.5	—	—
MXW25	A	—	—	—	86.5	74.5	44.5	44.5	44.5	44.5	44.5	44.5	44.5
	B	—	—	—	208.5	220.5	250.5	270.5	295.5	320.5	345.5	370.5	395.5
	W	—	—	—	66.5	54.5	24.5	24.5	24.5	24.5	24.5	24.5	24.5
	V	—	—	—	228.5	240.5	270.5	290.5	315.5	340.5	365.5	390.5	415.5

無接点オートスイッチ：D-M9B(V), D-M9N(V), D-M9P(V) 2色表示式無接点オートスイッチ：D-M9BW(V), D-M9NW(V), D-M9PW(V)

型式	ストローク (mm)												
	25	50	75	100	125	150	175	200	225	250	275	300	
MXW 8	A	48.5	27.5	23.5	23.5	23.5	23.5	—	—	—	—	—	—
	B	83.5	104.5	129.5	154.5	179.5	204.5	—	—	—	—	—	—
	W	36.5	15.5	11.5	11.5	11.5	11.5	—	—	—	—	—	—
	V	95.5	116.5	141.5	166.5	191.5	216.5	—	—	—	—	—	—
MXW12	A	—	47	27	27	27	27	—	—	—	—	—	—
	B	—	108	128	153	178	203	—	—	—	—	—	—
	W	—	35	15	15	15	15	—	—	—	—	—	—
	V	—	120	140	165	190	215	—	—	—	—	—	—
MXW16	A	—	—	55.5	30.5	30.5	30.5	30.5	30.5	—	—	—	—
	B	—	—	140	165	190	215	240	265	—	—	—	—
	W	—	—	43.5	18.5	18.5	18.5	18.5	18.5	—	—	—	—
	V	—	—	152	177	202	227	252	277	—	—	—	—
MXW20	A	—	—	—	64.5	39.5	39.5	39.5	39.5	39.5	39.5	—	—
	B	—	—	—	172.5	197.5	222.5	247.5	272.5	297.5	322.5	—	—
	W	—	—	—	52.5	27.5	27.5	27.5	27.5	27.5	27.5	—	—
	V	—	—	—	184.5	209.5	234.5	259.5	284.5	309.5	334.5	—	—
MXW25	A	—	—	—	82.5	70.5	40.5	40.5	40.5	40.5	40.5	40.5	40.5
	B	—	—	—	212.5	224.5	254.5	274.5	299.5	324.5	349.5	374.5	399.5
	W	—	—	—	70.5	58.5	28.5	28.5	28.5	28.5	28.5	28.5	28.5
	V	—	—	—	224.5	236.5	266.5	286.5	311.5	336.5	361.5	386.5	411.5

注) 実際の設定においては、オートスイッチの作動状態を確認の上、調整願います。

動作範囲

オートスイッチ型式	適用チューブ内径 (mm)				
	8	12	16	20	25
D-A9□ D-A9□V	6	6	8.5	10	10
D-M9□ D-M9□V D-M9□W D-M9□WV	3.5	3.5	5	6	5.5

※応差を含めた目安であり、保証するものではありません。(ばらつき±30%程度)
周囲の環境により大きく変化する場合があります。

△ 注意

オートスイッチ取付上のご注意 / MXW8に限ります。

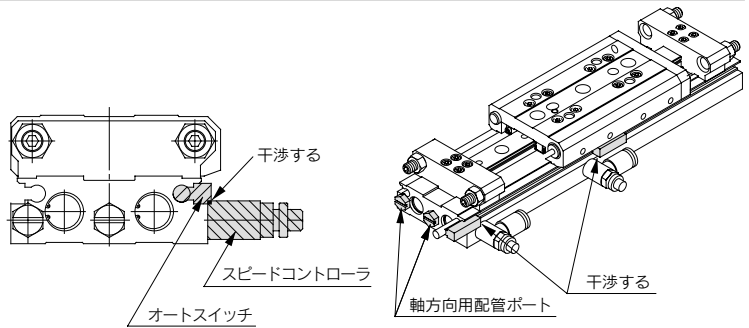

MXW8のポート側にオートスイッチを取付ける場合、スピードコントローラまたは継手に干渉するオートスイッチがありますので下記のいずれかの方法で取付けてください。

1. 軸方向配管ポートを使用してください。
2. ポートと反対側へオートスイッチを取付けてください。
3. 六角対辺7あるいは外径φ8以下の管継手をご使用ください。

- M-5J AS1201F-M5-04 (延長継手) + (ワンタッチ管継手付スピードコントローラ、エルボタイプ)
- KJL04-M5 AS1001F-04 (ワンタッチ管継手) + (ワンタッチ管継手付スピードコントローラ、インラインタイプ)

スピードコントローラ、継手に干渉するオートスイッチ一覧表

オートスイッチ型式	リード線取出方向	配線方式	オートスイッチ品番
無接点オートスイッチ D-M9□V型	縦方向	3線式	D-M9NV D-M9PV
		2線式	D-M9BV
2色表示式無接点オートスイッチ D-M9□WV型	縦方向	3線式	D-M9NWV D-M9PWV
		2線式	D-M9BWV

オートスイッチ取付方法

△ 注意

オートスイッチ取付工具

・オートスイッチ取付ビス(オートスイッチに付属)を締付ける際には握り径5~6mm程度の時計ドライバを使用してください。

締付トルクについて

オートスイッチ取付ビスの締付トルク (N・m)

オートスイッチ型式	締付トルク
D-A9□(V)	0.10~0.20
D-M9□(V) D-M9□W(V)	0.05~0.15

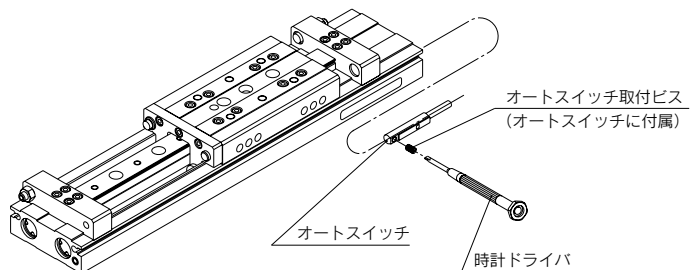

型式表示方法に記載の適用オートスイッチ以外にも下記オートスイッチの取付が可能です。
※ノーマルクローズ(NC=b接点)無接点オートスイッチ(D-F9G,F9H型)および無接点オートスイッチD-F8型もありますので、詳細はP.1745、1746をご参照ください。

- MXH
- MXU
- MXS
- MXQ
- MXF
- MXW
- MXJ
- MXP
- MXY
- MTS

- D-□
- X□
- 個別-X□



MXW Series / 製品個別注意事項

ご使用前に必ずお読みください。

安全上のご注意については前付42、43、アクチュエータ/共通注意事項、オートスイッチ/共通注意事項についてはP.3~11をご確認ください。

取付け

⚠ 注意

- ① ボディ、テーブルの取付け面には打痕、傷などを付けないでください。
取付け面の平行度が悪くなり、ガイド部のガタの発生、摺動抵抗の増加などの原因となります。
- ② レールの転送面には打痕、傷など付けないでください。
ガタの発生、摺動抵抗の増加などの原因となります。
- ③ 磁石に影響されるものは近付けないでください。
ピストン部には磁石が内蔵されていますので、磁気ディスク、磁気カード、磁気テープなどは近付けないでください。データが消去されてしまうことがあります。
- ④ 本体の取付け時のねじ締付けは、適切な長さのねじを用い、制限範囲内のトルク値で適正に締付けてください。
制限範囲以上の値による締付けは作動不良の原因となり、締付け不足は位置ずれや落下の原因となります。

本体の取付方法

2方向からの取付ができます。
機械やワークに合わせてお選びください。

1. ボディタップ使用

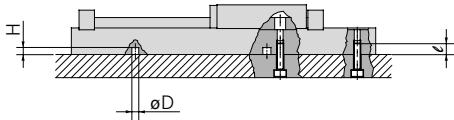

機種	使用ボルト	最大締付トルク N・m	最大ねじ込み深さℓ(mm)	位置決め穴 øD × H (mm)
MXW 8	M4×0.7	2.1	8	ø5H9 ^{+0.030} 深4.5
MXW12	M5×0.8	4.4	10	ø5H9 ^{+0.030} 深4.5
MXW16	M6×1	7.4	12	ø6H9 ^{+0.030} 深5.5
MXW20	M6×1	7.4	12	ø6H9 ^{+0.030} 深5.5
MXW25	M8×1.25	18	16	ø8H9 ^{+0.036} 深9

2. 通し穴使用

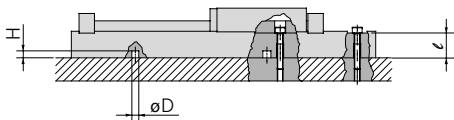

機種	使用ボルト	最大締付トルク N・m	深さℓ(mm)	位置決め穴 øD × H (mm)
MXW 8	M3×0.5	1.2	14.8	ø5H9 ^{+0.030} 深4.5
MXW12	M4×0.7	2.1	19.2	ø5H9 ^{+0.030} 深4.5
MXW16	M5×0.8	4.4	21.5	ø6H9 ^{+0.030} 深5.5
MXW20	M5×0.8	4.4	30.5	ø6H9 ^{+0.030} 深5.5
MXW25	M6×1	7.4	36	ø8H9 ^{+0.036} 深9

ワークの取付方法

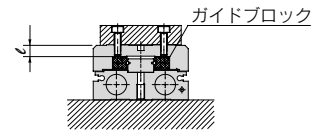
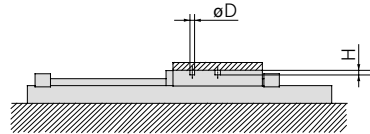

⚠ 注意

- ① ワーク固定用ボルトがガイドブロックに当たらないように最大ねじ込み深さより0.5mm以上短いボルトをご使用ください。
ボルトが長いとガイドブロックに当たり作動不良などの原因となります。

機種	使用ボルト	最大締付トルク N・m	最大ねじ込み深さℓ(mm)	位置決め穴 øD × H (mm)
MXW 8	M4×0.7	2.1	6	ø5H9 ^{+0.030} 深4.5
MXW12	M4×0.7	2.1	6	ø5H9 ^{+0.030} 深4.5
MXW16	M5×0.8	4.4	9	ø6H9 ^{+0.030} 深5.5
MXW20	M5×0.8	4.4	13	ø6H9 ^{+0.030} 深5.5
MXW25	M6×1	7.4	18.5	ø8H9 ^{+0.036} 深9

- ② 本体の取付け面の平面度は0.02mm以下にしてください。
平面の精度が悪いと、ガタの発生や摺動抵抗の増加の原因となります。
- ③ テーブル上の位置決め穴およびボディ底面の位置決め穴は同一センターではありません。
同一製品のメンテナンス等による取外し後の再取付け時に使用ください。