

エアクッション付薄形シリンダ

RQ Series

ø20, ø25, ø32, ø40, ø50, ø63, ø80, ø100



クッションリングのない独自のエアクッション機構を採用。

これからの新標準!

New エアクッションシリンダ



CUJ

CU

CQS

CQ2

RQ

CQM

MU

型 式	取付支持形式	ロッド先端形状	標準ストローク	オートスイッチ
R(D)Q□20	<ul style="list-style-type: none"> ・通し穴 ・両端タップ ・フット形 ・ロッド側フランジ形 ・ヘッド側フランジ形 ・二山クレビス形 	<ul style="list-style-type: none"> ・めねじ ・おねじ 	15	<ul style="list-style-type: none"> ・直接取付タイプ オートスイッチ (ø20~ø100) ・レール取付タイプ オートスイッチ (ø32~ø100)
R(D)Q□25			20	
R(D)Q□32			25	
R(D)Q□40			30	
R(D)Q□50			40	
R(D)Q□63			50	
R(D)Q□80			75	
R(D)Q□100			100	

※ø20、ø25は通し穴、両端タップ共通となります。

D-□

-X□

個別

-X□

技術

資料

スロークエンドでの衝撃の軽減、消音、繰返し

||||||| 新構造のエアクッション機構を採用 |||||

エアクッション付薄形シリンダ

RQ Series

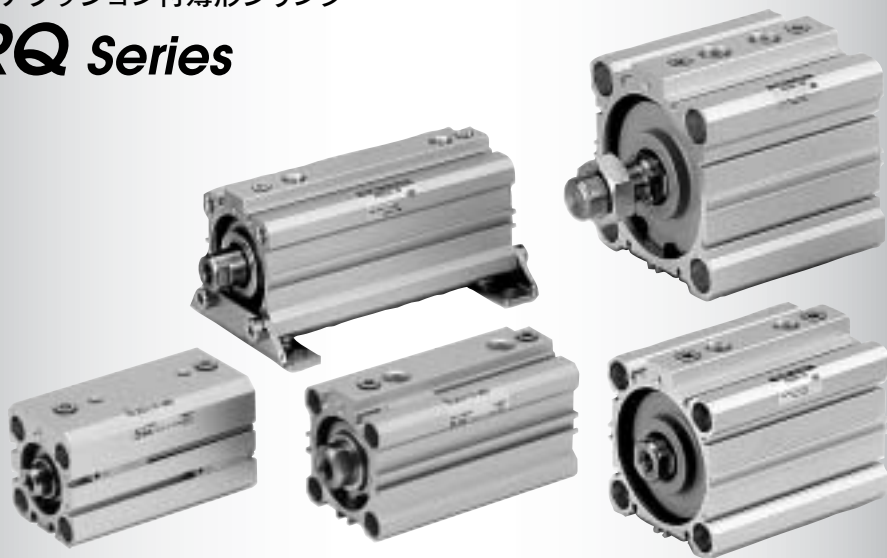

New
AIR
CUSHION

クッションリングのない独自のエアクッション構造

従来のクッションリング方式のエアクッションと異なり、クッションリングがないため、シリンダ全長を短く抑えることができました。薄形のメリットを損なうことのないエアクッション付シリンダです。

作動原理

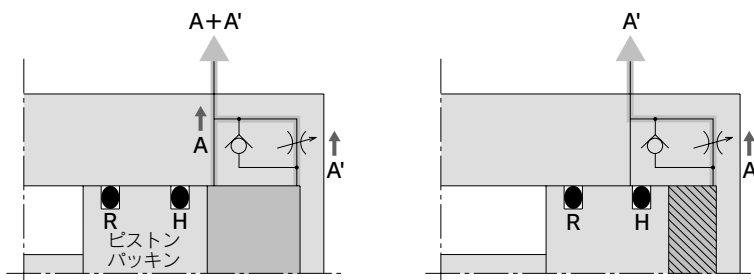

- ①ピストン後退時はピストンパッキンHがエア通路Aを通過するまで排気は、A,A'よりおこなわれます。
- ②ピストンパッキンHがエア通路Aを通過後、排気はA'側からのみとなり斜線部がクッション室となりエアクッション効果が得られます。
- ③ピストン前進時にエアが供給されるとチェックパッキンが開き、ピストンは遅れることなくスタートします。

精度向上の要求に応えるこれからの新標準。

+2.5mm~13mmのわずかな延長寸法

(同チューブ内径のCDQS・CDQ2シリーズ/オートスイッチ付との比較)

シリーズ	チューブ内径	延長寸法	比較シリンダ
RDQ シリーズ	20	+2.5mm	CDQS シリーズ
	25	+4mm	
	32	+4mm	
	40	+4.5mm	CDQ2 シリーズ
	50	+9mm	
	63	+9mm	
	80	+10mm	
100	+13mm		

約3倍の許容運動エネルギー

(CQS, CQ2/ラバークッション付との比較)

吸収可能な許容運動エネルギーが向上。
同じ運動エネルギーなら2サイズ下のシリンダの選定が可能。

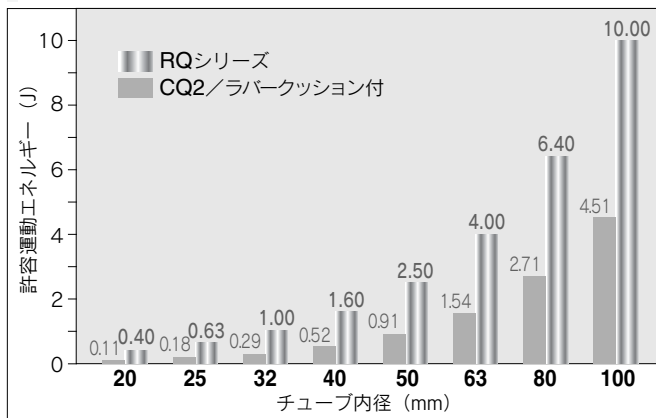

消音効果向上 (ストロークエンドの衝撃音を低減)

- ・19dB以上減少 (CQ2/クッションなしとの比較)
- ・14dB以上減少 (CQ2/ラバークッション付との比較)

取付の互換性

取付M寸法は薄形シリンダCQS、CQ2シリーズと同一です。
(CQS、CQ2用の取付支持金具がそのまま使用できます。)

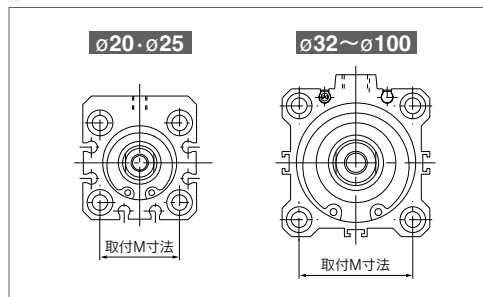

繰り返し精度向上

ストロークエンドでのピストン当たり面が金属
どうしのためラバークッション付と比較して繰
返し停止位置精度が向上。

CUJ

CU

CQS

CQ2

RQ

CQM

MU

D-□

-X□

個別

-X□

技術

資料

エアクッション付薄形シリンダ

RQ Series

φ20, φ25, φ32, φ40, φ50, φ63, φ80, φ100

型式表示方法

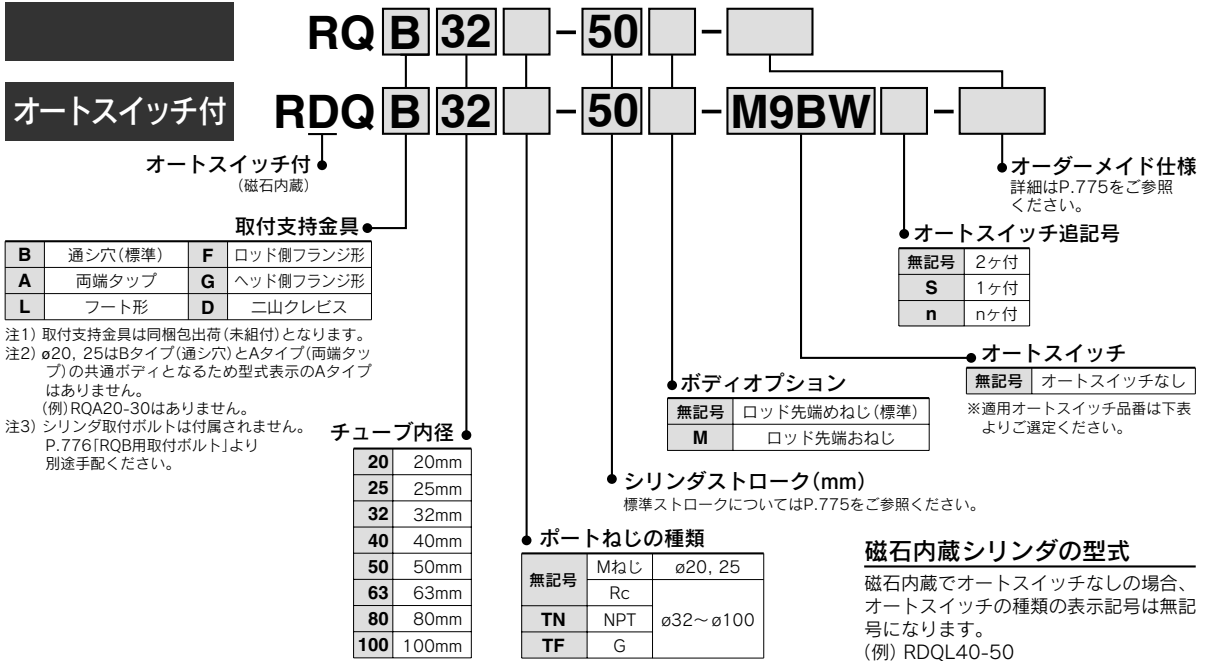

適用オートスイッチ / オートスイッチ単体の詳細仕様は、→P.1263~1371をご参照ください。

種類	特殊機能	リード線 取出し	表示 灯	配線(出力)	負荷電圧		オートスイッチ品番		リード線長さ(m)					フリヤ コネクタ	適用負荷			
					DC	AC	縦取出し	横取出し	0.5 (無記号)	1 (M)	3 (L)	5 (Z)	なし (N)					
無 接 点 オ ー ト ス イ ッ チ	—	グロ メット	有	3線(NPN) 3線(PNP)	5V, 12V	—	φ20, φ25 φ32~φ100	φ20, φ25 φ32~φ100	●	●	●	○	—	○	IC回路	リレー、 PLC		
							●	●	●	○	—	○						
		コネクタ	有	2線	12V	—	—	—	—	—	●	—	●	●	—		—	
											●	—	●	●	—		—	
	耐水性向上品(2色表示)	グロ メット	有	3線(NPN) 3線(PNP)	5V, 12V	—	—	—	—	●	●	●	○	—	○		IC回路	
										●	●	●	○	—	○			
										●	●	●	○	—	○			
										●	●	●	○	—	○			
										○	○	●	○	—	○			
										○	○	●	○	—	○			
診断出力付(2色表示)	有	2線	12V	—	—	—	—	—	○	○	○	○	—	○	IC回路			
									○	○	○	○	—	○				
有 接 点 オ ー ト ス イ ッ チ	—	グロ メット	有	3線 (NPN相当)	5V	—	—	—	—	●	—	●	—	—	—	IC回路	—	
										●	—	●	—	—	—			
										●	—	●	—	—	—			
										●	—	●	—	—	—			
										●	—	●	—	—	—			
		コネクタ	有	2線	24V	12V 100V 5V, 12V 100V以下	—	—	—	—	●	—	●	—	—	—		IC回路
											●	—	●	—	—	—		
											●	—	●	—	—	—		
											●	—	●	—	—	—		
											●	—	●	—	—	—		
グロメット	有	2線	24V	12V 24V以下	—	—	—	—	●	—	●	—	—	—	IC回路			
									●	—	●	—	—	—				
									●	—	●	—	—	—				
									●	—	●	—	—	—				
									●	—	●	—	—	—				

※※耐水性向上タイプのオートスイッチは、上記型式の製品に取付可能ですが、それにより製品の耐水性能を保证するものではありません。
上記型式での耐水性向上製品については当社へご確認ください。

※リード線長さ記号 0.5m……………無記号 (例) M9NW ※○印の無接点オートスイッチは受注生産となります。

1m…………… M (例) M9NWM
3m…………… L (例) M9NWL
5m…………… Z (例) M9NWX
なし…………… N (例) J79CN

※上記掲載機種以外にも、適用可能なオートスイッチがありますので詳細は、P.788をご参照ください。

※フリヤコネクタ付オートスイッチの詳細は、P.1328, 1329をご参照ください。

※φ32~φ50でD-A9□(V), M9□(V), M9□A(V) L型をポート面以外に取付け可能な場合はオートスイッチ取付金具を別途手配願います。
詳細はP.788をご参照ください。

※取付支持金具(フート形・フランジ形)ご使用の場合には、オートスイッチが後付けできない場合がありますのでご注意ください。

仕様



チューブ内径(mm)	20	25	32	40	50	63	80	100
給油	不要(無給油)							
使用流体	空気							
保証耐圧力	1.5MPa							
最高使用圧力	1.0MPa							
最低使用圧力	0.05MPa							
周囲温度および使用流体温度	オートスイッチ無 -10℃~70℃(ただし凍結なきこと)							
	オートスイッチ付 -10℃~60℃(ただし凍結なきこと)							
ロッド先端ねじ	めねじ							
ストローク長さの許容差	+1.0 0							
取付	通シ穴							
使用ピストンスピード	50~500mm/s							

標準ストローク表

チューブ内径(mm)	標準ストローク(mm)
20,25	15,20,25,30,40,50
32,40	20,25,30,40,50,75,100
50,63	30,40,50,75,100
80,100	40,50,75,100

Order Made オーダーメイド仕様
(詳細→P.1420, 1470をご参照ください。)

表示記号	仕様/内容
-XA□	ロッド先端形状変更
-XC4	強力スクレーパ付
-XC35	コイルスクレーパ付φ32~100のみ

中間ストロークの製作

対応方法	専用ボディ形	
型式表示	標準品番の型式表示方法をご参照ください。	
対応方法	指定ストローク専用のボディを使用し1mm毎のストロークに対応。	
ストローク範囲	チューブ内径	ストローク範囲
	20, 25	16~49
	32, 40	21~99
	50, 63	31~99
80, 100	41~99	
例	品番: RQB32-47 47ストローク用の専用チューブを製作します。	

許容運動エネルギー

許容運動エネルギーについては、P.789の「選定」を参照ください。

有効クッション長さ

チューブ内径(mm)	20	25	32	40	50	63	80	100
有効クッション長さ(mm)	5.8	6.1	6.6	6.6	7.1	7	7.5	8

支持金具部品品番

チューブ内径(mm)	注1)フート	フランジ	二山クレビス
20	CQS-L020	CQS-F020	CQS-D020
25	CQS-L025	CQS-F025	CQS-D025
32	CQ-L032	CQ-F032	CQ-D032
40	CQ-L040	CQ-F040	CQ-D040
50	CQ-L050	CQ-F050	CQ-D050
63	CQ-L063	CQ-F063	CQ-D063
80	CQ-L080	CQ-F080	CQ-D080
100	CQ-L100	CQ-F100	CQ-D100

注1) フート金具をご注文の際、シリンダ1台分の場合には、数量を2ケで手配ください。
注2) 各金具に付属する部品は下記の通りです。
フート・フランジ/本体取付用ボルト、二山クレビス/クレビス用ピン、軸用C形止メ輪、本体取付用ボルト

理論出力表



単位: N

チューブ内径(mm)	作動方向	使用圧力(MPa)		
		0.3	0.5	0.7
20	IN	71	118	165
	OUT	94	157	220
25	IN	113	189	264
	OUT	147	245	344
32	IN	181	302	422
	OUT	241	402	563
40	IN	317	528	739
	OUT	377	628	880
50	IN	495	825	1150
	OUT	589	982	1370
63	IN	841	1400	1960
	OUT	935	1560	2180
80	IN	1360	2270	3170
	OUT	1510	2510	3520
100	IN	2140	3570	5000
	OUT	2360	3930	5500

CUJ

CU

CQS

CQ2

RQ

CQM

MU

D-□

-X□

個別
-X□

技術
資料

質量表

基本質量

単位g

チューブ内径 (mm)	標準ストローク (mm)							
	15	20	25	30	40	50	75	100
20	141	156	171	186	216	245	—	—
25	203	221	239	258	294	331	—	—
32	—	271	291	312	353	394	496	598
40	—	390	413	436	482	528	643	758
50	—	—	—	731	803	875	1055	1235
63	—	—	—	940	1019	1099	1297	1495
80	—	—	—	—	1819	1950	2278	2606
100	—	—	—	—	2859	3038	3483	3928

割増質量

単位g

チューブ内径 (mm)	20	25	32	40	50	63	80	100
マグネット	5	6	11	13	14	22	24	35
取付両端タップ形	—	—	6	6	6	19	45	45
ロッド先端おねじ	おねじ部	6	12	26	27	53	120	175
	ナット	4	8	17	17	32	32	49
フート形(取付ボルト含む)	159	181	143	155	243	324	696	1062
ロッド側フランジ形(取付ボルト含む)	143	180	180	214	373	559	1056	1365
ヘッド側フランジ形(取付ボルト含む)	137	171	165	198	348	534	1017	1309
二山クレビス形(ピン、止メ輪、ボルト含む)	92	127	151	196	393	554	1109	1887

計算方法 例) RQD32-20M

● 基準質量: RQB32-20	271g
● 割増質量: 取付両端タップ形	6g
ロッド先端おねじ	43g
二山クレビス形	151g
	471g

R(D)QB用取付ボルト

取付方法/通シ穴R(D)QB用取付ボルトを用意しました。

手配方法は下記をご参照ください。

数量はご使用ボルト本数にて手配ください。

例) CQ-M5X50L 4本

材質: クロムモリブデン鋼
表面処理: 亜鉛クロメート

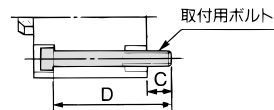

シリンダ型式	C	D	取付ボルト品番
R(D)QB20-15	9	50	CQ-M5X50L
-20		55	X55L
-25		60	X60L
-30		65	X65L
-40		75	X75L
-50		85	X85L
R(D)QB25-15	9.5	55	CQ-M5X55L
-20		60	X60L
-25		65	X65L
-30		70	X70L
-40		80	X80L
-50		90	X90L
R(D)QB32-20	10	60	CQ-M5X60L
-25		65	X65L
-30		70	X70L
-40		80	X80L
-50		90	X90L
-75		115	X115L
-100	140	X140L	

シリンダ型式	C	D	取付ボルト品番
R(D)QB40-20	8	65	CQ-M5X65L
-25		70	X70L
-30		75	X75L
-40		85	X85L
-50		95	X95L
-75		120	X120L
R(D)QB50-30	13.5	145	X145L
-40		85	CQ-M6X85L
-50		95	X95L
-75		105	X105L
-100		130	X130L
-100		155	X155L
R(D)QB63-30	15.5	90	CQ-M8X90L
-40		100	X100L
-50		110	X110L
-75		135	X135L
-100		160	X160L
-100		160	X160L
R(D)QB80-40	15	105	CQ-M10X105L
-50		115	X115L
-75		140	X140L
-100		165	X165L
-100		165	X165L
-100		165	X165L
R(D)QB100-40	17.5	120	CQ-M10X120L
-50		130	X130L
-75		155	X155L
-100		180	X180L

構造図

φ20~φ40

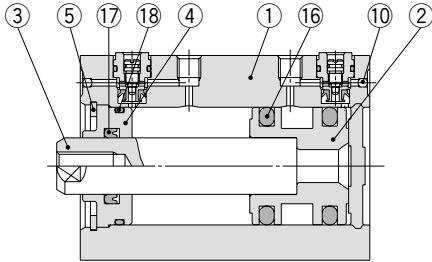

オートスイッチ付(磁石内蔵)

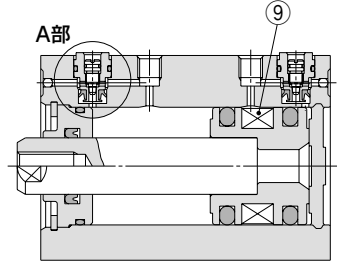

φ50~φ100

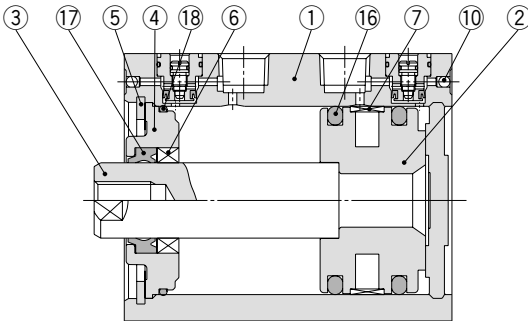

オートスイッチ付(磁石内蔵)

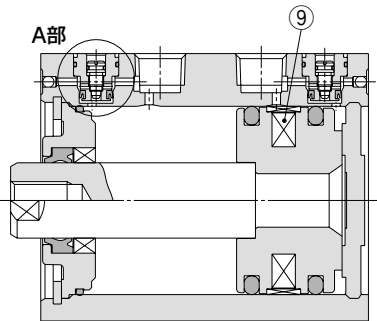

M: ロッド先端おねじタイプ

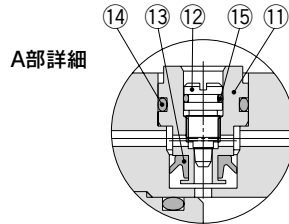
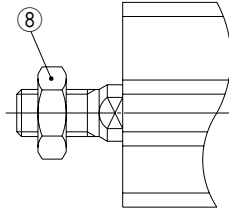

構成部品

番号	名称	材質	備考
1	シリンダチューブ	アルミニウム合金	硬質アルマイト
2	ピストン	アルミニウム合金	クロメート
3	ピストンロッド	ステンレス鋼	φ20, φ25
		炭素鋼	φ32~φ100 硬質クロムメッキ
4	カラー	アルミニウム合金	φ20~φ40 アルマイト
		アルミニウム合金鋳物	φ50~φ100 クロメート、塗装
5	止メ輪	炭素工具鋼	りん酸塩皮膜
6	ブッシュ	軸受合金	φ50~φ100
7	ウエアリング	樹脂	φ63~φ100
8	ロッド先端ナット	炭素鋼	ニッケルメッキ
9	磁石	—	
10	鋼球	高炭素クロム軸受鋼	
11	チェックパッキン押エ	黄銅	無電解ニッケルメッキ
12	クッションニードル	ステンレス鋼	
13	チェックパッキン	NBR	
14	チェックガスケット	NBR	
15	ニードルガスケット	NBR	
16	ピストンパッキン	NBR	
17	ロッドパッキン	NBR	
18	チューブガスケット	NBR	

交換部品/パッキンセット

チューブ内径 (mm)	手配番号	内容
20	RQB20-PS	上記番号⑬⑭⑮のセット
25	RQB25-PS	
32	RQB32-PS	
40	RQB40-PS	
50	RQB50-PS	
63	RQB63-PS	
80	RQB80-PS	
100	RQB100-PS	

※パッキンセットは⑬、⑭、⑮が1セットとなっておりますので各チューブ内径の手配番号にて手配してください。
※パッキンセットにはグリースバックは付属しませんので別途手配してください。
グリース品番:GR-S-010(10g)

CUJ
CU
CQS
CQ2
RQ
CQM
MU

D-□
-X□
個別
-X□
技術資料

外形寸法図/φ20、φ25

※オートスイッチの適正取付位置および取付高さについては、→P.786をご参照ください。

標準形(通シ穴・両端タップ共通)/RQB・RDQB

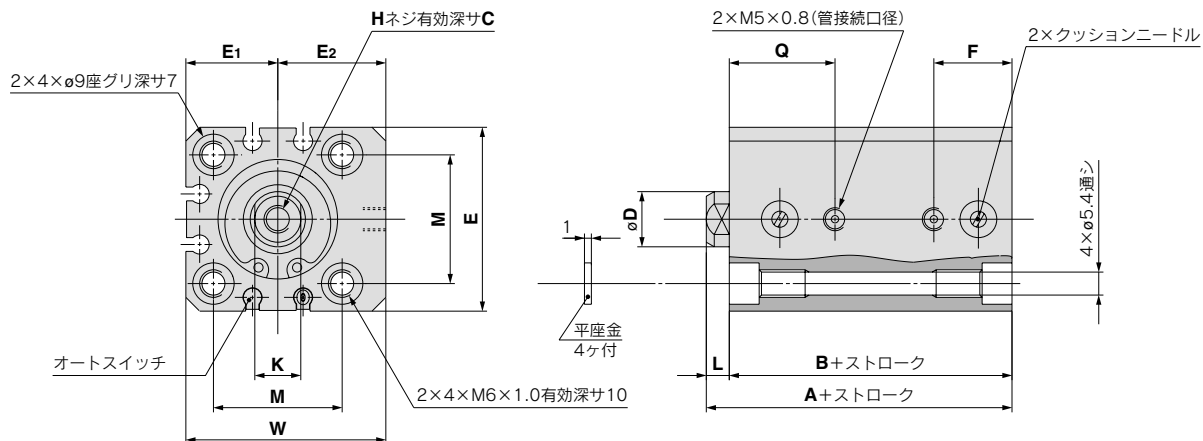

ロッド先端おねじ

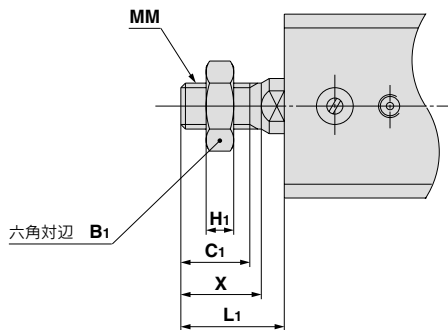

ロッド先端おねじ

チューブ内径 (mm)	B ₁	H ₁	C ₁	X	MM	L ₁
20	13	5	12	14	M8×1.25	18.5
25	17	6	15	17.5	M10×1.25	22.5

標準形

チューブ内径 (mm)	ストローク範囲 (mm)	A	B	C	D	E	E ₁	E ₂	F	H	K	L	M	Q	W
20	15~50	36.5	32	7	10	36	18	21	15.5	M5×0.8	8	4.5	25.5	21	39
25	15~50	41.5	36.5	12	12	40	20	23.5	17	M6×1.0	10	5	28	23	43.5

※ロッド先端ナットおよび付属金具の詳細につきましては、→P.784をご参照ください。

中間ストロークの長手方向寸法の算出方法は、ストロークを加算してください。

取付金具寸法図

フート形/RQL・RDQL

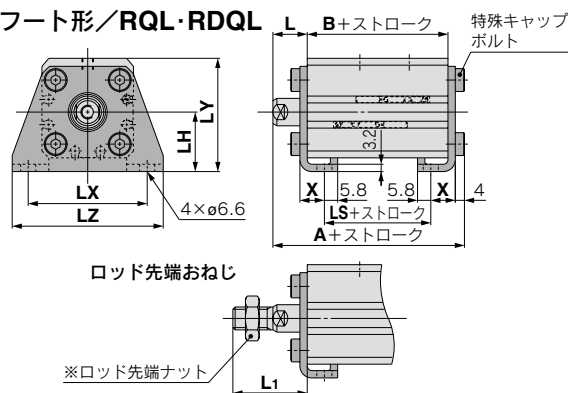

フート形

チューブ内径 (mm)	ストローク範囲 (mm)	A	B	LS	L
20	15~50	53.7	32	20	14.5
25	15~50	58.7	36.5	21.5	15

チューブ内径 (mm)	L1	LH	LX	LY	LZ	X
20	28.5	24	48	45	62	9.2
25	32.5	26	52	49.5	66	10.7

フート金具材質：炭素鋼
表面処理：ニッケルメッキ

ロッド側フランジ形/RQF・RDQF

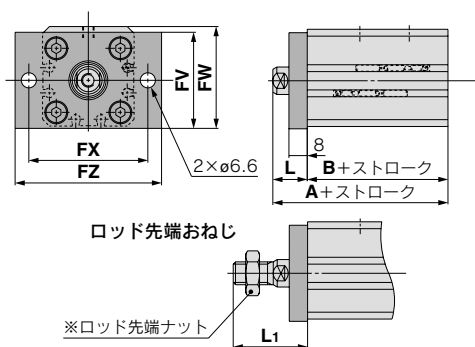

ロッド側フランジ形

チューブ内径 (mm)	ストローク範囲 (mm)	A	B	L
20	15~50	46.5	32	14.5
25	15~50	51.5	36.5	15

チューブ内径 (mm)	L1	FV	FW	FX	FZ
20	28.5	39	40.5	48	60
25	32.5	42	44.5	52	64

フランジ金具材質：炭素鋼
表面処理：ニッケルメッキ

ヘッド側フランジ形/RQG・RDQG

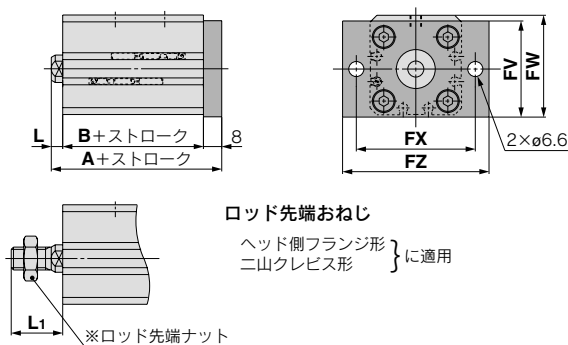

ヘッド側フランジ形

チューブ内径 (mm)	ストローク範囲 (mm)	A	L	L1
20	15~50	44.5	4.5	18.5
25	15~50	49.5	5	22.5

※A, L, L1 寸法以外はロッド側フランジ形と同じです。フランジ金具材質：炭素鋼
表面処理：ニッケルメッキ

二山クレビス形/RQD・RDQD

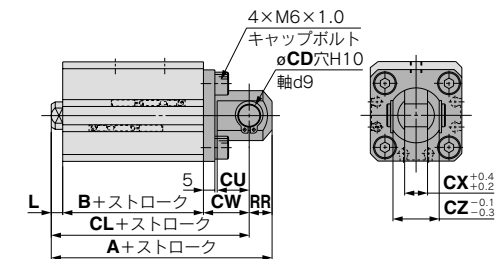

二山クレビス形

チューブ内径 (mm)	ストローク範囲 (mm)	A	B	CL	CD	CU
20	15~50	63.5	32	54.5	8	12
25	15~50	71.5	36.5	61.5	10	14

チューブ内径 (mm)	CW	CX	CZ	L	L1	RR
20	18	8	16	4.5	18.5	9
25	20	10	20	5	22.5	10

※二山クレビス用ピンと止メ輪が付属されます。二山クレビス金具材質：炭素鋼
※ロッド先端ナットおよび付属金具の詳細につきましては、→P.784をご参照ください。表面処理：ニッケルメッキ

CUJ

CU

CQS

CQ2

RQ

CQM

MU

D-□

-X□

個別
-X□

技術
資料

外形寸法図/φ32、φ40、φ50

※オートスイッチの適正取付位置および取付高さについては、→P.786、787をご参照ください。

標準形(通シ穴タイプ)/RQB・RDQB

両端タップの場合 mm

チューブ内径 (mm)	OA	RA
32	M6×1.0	10
40	M6×1.0	10
50	M8×1.25	14

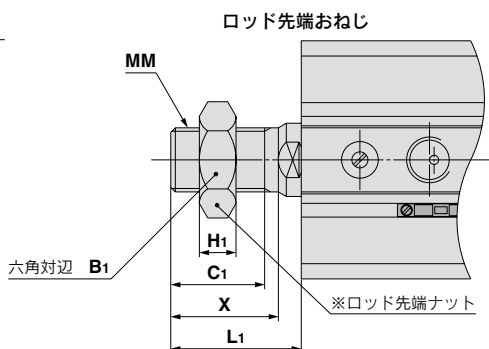
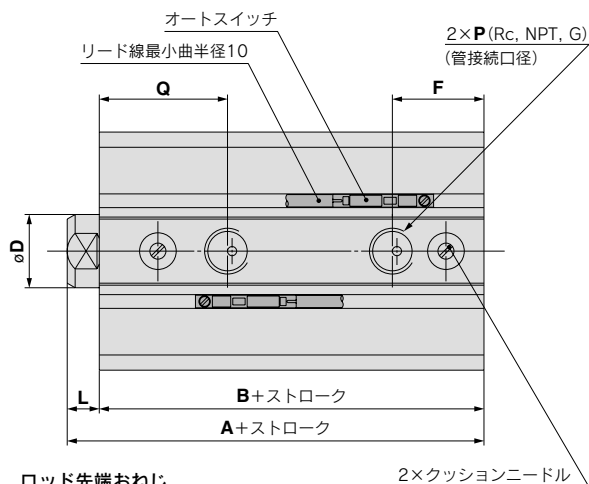
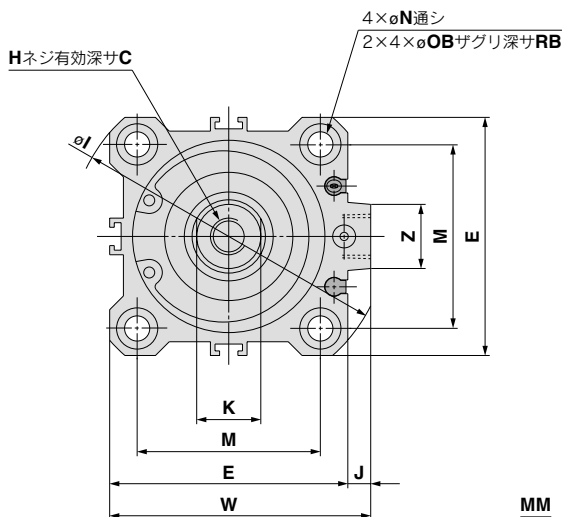
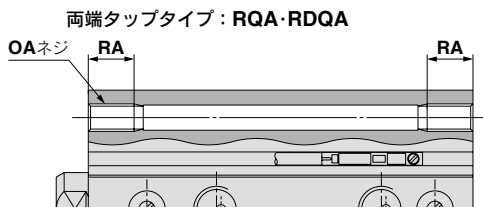

ロッド先端おねじの場合

チューブ内径 (mm)	B ₁	H ₁	C ₁	X	MM	L ₁
32	22	8	20.5	23.5	M14×1.5	28.5
40	22	8	20.5	23.5	M14×1.5	28.5
50	27	11	26	28.5	M18×1.5	33.5

標準形

チューブ内径(mm)	ストローク範囲(mm)	A	B	C	D	E	F	H	I	J	K	L	M	N
32	20~100	44	37	13	16	45	18.5	M8×1.25	60	4.5	14	7	34	5.5
40	20~100	51	44	13	16	52	20	M8×1.25	69	5	14	7	40	5.5
50	30~100	57.5	49.5	15	20	64	28.5	M10×1.5	86	7	17	8	50	6.6

チューブ内径(mm)	OB	P	Q	RB	W	Z
32	9	1/8	23	7	49.5	14
40	9	1/8	28	7	57	14
50	11	1/4	31.5	8	71	19

※ロッド先端ナットおよび付属金具の詳細につきましては、→P.784をご参照ください。

● 中間ストロークの長手方向寸法算出方法については、ストロークを加算してください。

取付金具寸法図

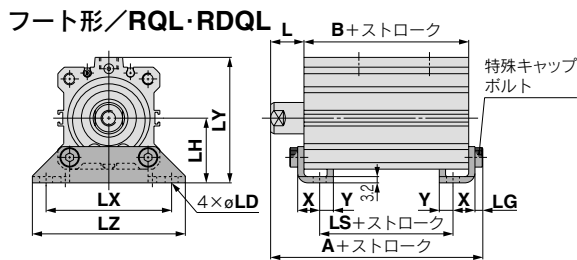

ロッド先端おねじ

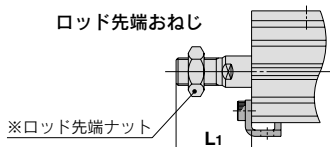

ロッド側フランジ形/RQF・RDQF

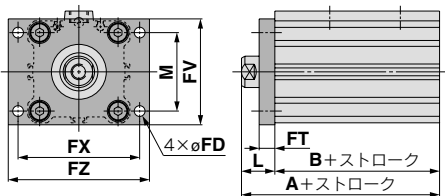

ロッド先端おねじ

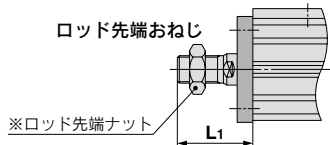

ヘッド側フランジ形/RQG・RDQG

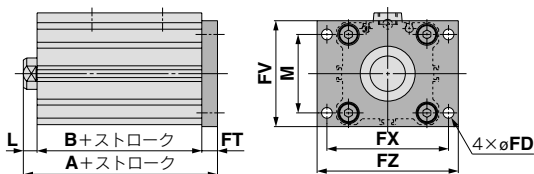

ロッド先端おねじ

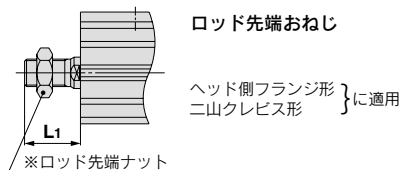

ヘッド側フランジ形 } に適用
二山クレビス形

二山クレビス形/RQD・RDQD

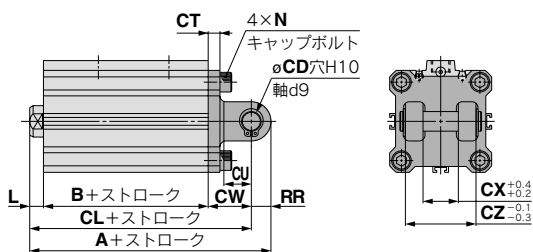

フート形

チューブ内径 (mm)	ストローク範囲 (mm)	A	B	LS	L	L ₁	LD
32	20~100	61.2	37	21	17	38.5	6.6
40	20~100	68.2	44	28	17	38.5	6.6
50	30~100	75.7	49.5	26.5	18	43.5	9

チューブ内径 (mm)	LG	LH	LX	LY	LZ	X	Y
32	4	30	57	57	71	11.2	5.8
40	4	33	64	64	78	11.2	7
50	5	39	79	78	95	14.7	8

フート金具材質：炭素鋼
表面処理：ニッケルメッキ

ロッド側フランジ形

チューブ内径 (mm)	ストローク範囲 (mm)	A	B	FD	FT	FV
32	20~100	54	37	5.5	8	48
40	20~100	61	44	5.5	8	54
50	30~100	67.5	49.5	6.6	9	67

チューブ内径 (mm)	FX	FZ	L	L ₁	M
32	56	65	17	38.5	34
40	62	72	17	38.5	40
50	76	89	18	43.5	50

フランジ金具材質：炭素鋼
表面処理：ニッケルメッキ

ヘッド側フランジ形

チューブ内径 (mm)	ストローク範囲 (mm)	A	L	L ₁
32	20~100	52	7	28.5
40	20~100	59	7	28.5
50	30~100	66.5	8	33.5

※A, L, L₁寸法以外はロッド側フランジ形と同じです。 フランジ金具材質：炭素鋼
表面処理：ニッケルメッキ

二山クレビス形

チューブ内径 (mm)	ストローク範囲 (mm)	A	B	CL	CD	CT	CU
32	20~100	74	37	64	10	5	14
40	20~100	83	44	73	10	6	14
50	30~100	99.5	49.5	85.5	14	7	20

チューブ内径 (mm)	CW	CX	CZ	L	L ₁	N	RR
32	20	18	36	7	28.5	M6×1.0	10
40	22	18	36	7	28.5	M6×1.0	10
50	28	22	44	8	33.5	M8×1.25	14

※二山クレビス用ピンと止め輪が付属されます。 二山クレビス金具材質：鋳鉄
※ロッド先端ナットおよび付属金具につきましては、 表面処理：塗装
→P.784をご参照ください。

CUJ

CU

CQS

CQ2

RQ

CQM

MU

D-X

-X

個別

-X

技術資料

外形寸法図 $\phi 63 \sim \phi 100$

※オートスイッチの適正取付位置および取付高さについては、→P.786、787をご参照ください。

標準形(通シ穴タイプ)

両端タップの場合

チューブ内径 (mm)	OA	RA
63	M10×1.5	18
80	M12×1.75	22
100	M12×1.75	22

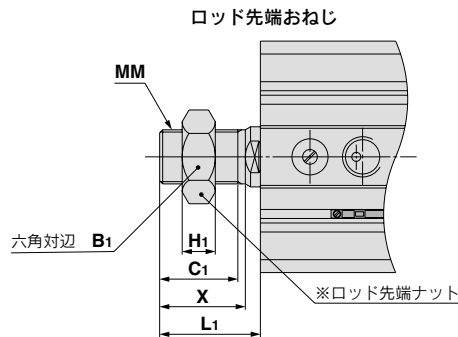
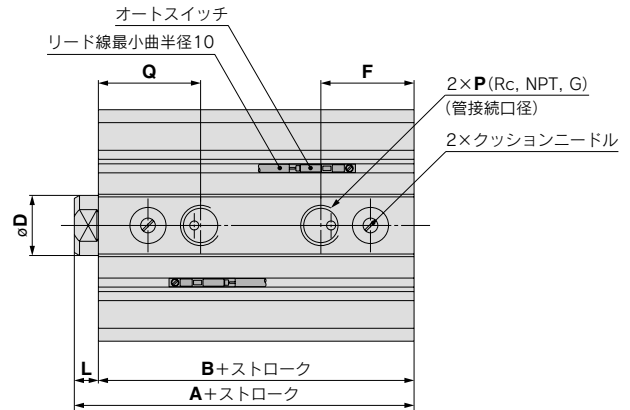
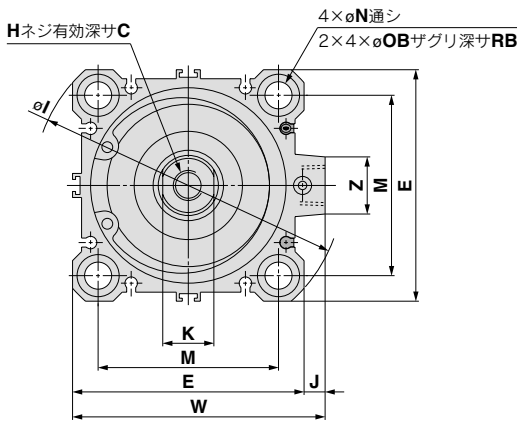
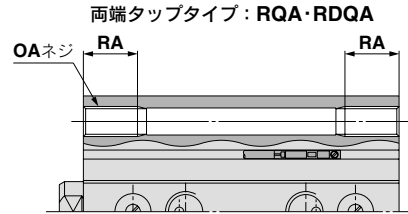

ロッド先端おねじの場合

チューブ内径 (mm)	B ₁	H ₁	C ₁	X	MM	L ₁
63	27	11	26	28.5	M18×1.5	33.5
80	32	13	32.5	35.5	M22×1.5	43.5
100	41	16	32.5	35.5	M26×1.5	43.5

標準形

チューブ内径 (mm)	ストローク範囲 (mm)	A	B	C	D	E	F	H	I	J	K	L	M	N	OB	P
63	30~100	63	55	15	20	77	31	M10×1.5	103	7	17	8	60	9	14	1/4
80	40~100	73.5	63.5	21	25	98	35.5	M16×2.0	132	6	22	10	77	11	17.5	3/8
100	40~100	88	76	27	30	117	40	M20×2.5	156	6.5	27	12	94	11	17.5	3/8

チューブ内径(mm)	Q	RB	W	Z
63	34	10.5	84	19
80	39	13.5	104	26
100	43	13.5	123.5	26

※ロッド先端ナットおよび付属金具の詳細につきましては、→P.784をご参照ください。

🔍 中間ストロークの長手方向寸法算出方法については、ストロークを加算してください。

取付金具寸法図

フート形/RQL・RDQL

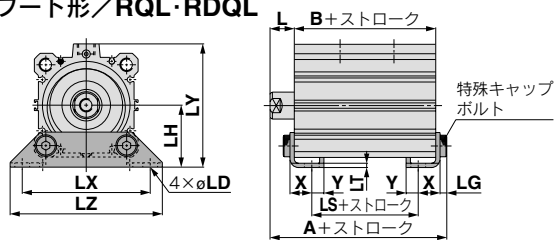

ロッド先端おねじ

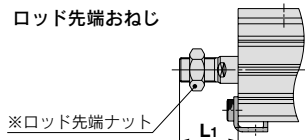

ロッド側フランジ形/RQF・RDQF

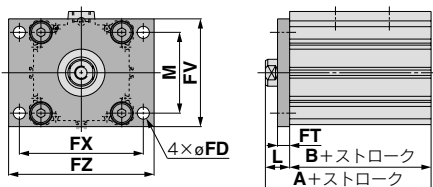

ロッド先端おねじ

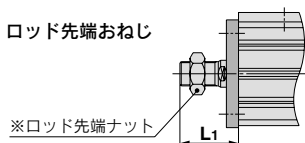

ヘッド側フランジ形/RQG・RDQG

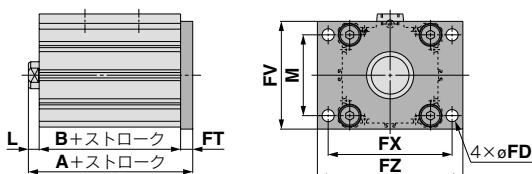

ロッド先端おねじ



二山クレビス形/RQD・RDQD

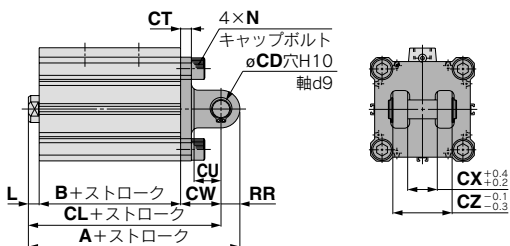

フート形

チューブ内径 (mm)	ストローク範囲 (mm)	A	B	LS	L	L1	LD	LG	LH	LT
63	30~100	81.2	55	29	18	43.5	11	5	46	3.2
80	40~100	95	63.5	33.5	20	53.5	13	7	59	4.5
100	40~100	111	76	42	22	53.5	13	7	71	6

チューブ内径 (mm)	LX	LY	LZ	X	Y
63	95	91.5	113	16.2	9
80	118	114	140	19.5	11
100	137	136	162	23	12.5

フート金具材質：炭素鋼
表面処理：ニッケルメッキ

ロッド側フランジ形

チューブ内径 (mm)	ストローク範囲 (mm)	A	B	FD	FT	FV	FX	FZ	L	L1	M
63	30~100	73	55	9	9	80	92	108	18	43.5	60
80	40~100	83.5	63.5	11	11	99	116	134	20	53.5	77
100	40~100	98	76	11	11	117	136	154	22	53.5	94

フランジ金具材質：炭素鋼
表面処理：ニッケルメッキ

ヘッド側フランジ形

チューブ内径 (mm)	ストローク範囲 (mm)	A	L	L1
63	30~100	72	8	33.5
80	40~100	84.5	10	43.5
100	40~100	99	12	43.5

※A, L, L1寸法以外はロッド側フランジ形と同じです。

フランジ金具材質：炭素鋼
表面処理：ニッケルメッキ

二山クレビス形

チューブ内径 (mm)	ストローク範囲 (mm)	A	B	CL	CD	CT	CU	CW	CX	CZ	L
63	30~100	107	55	93	14	8	20	30	22	44	8
80	40~100	129.5	63.5	111.5	18	10	27	38	28	56	10
100	40~100	155	76	133	22	13	31	45	32	64	12

チューブ内径 (mm)	L1	N	RR
63	33.5	M10×1.5	14
80	43.5	M12×1.75	18
100	43.5	M12×1.75	22

※クレビス用ピンと止メ輪が付属されます。
※ロッド先端ナットおよび付属金具につきましては、→P.784をご参照ください。

二山クレビス金具材質：鋳鉄
表面処理：塗装

CUJ

CU

CQS

CQ2

RQ

CQM

MU

D-□

-X□

個別

-X□

技術資料

付属金具

一山ナックルジョイント

I-G02、I-G03の場合

I-G04、I-G05
I-G08、I-G10の場合

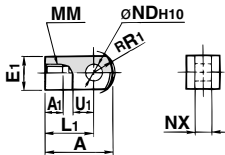

材質:炭素鋼
表面処理:ニッケルメッキ

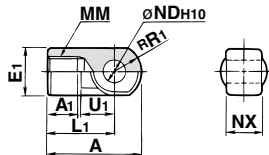

材質:鋳鉄
表面処理:ニッケルメッキ

二山ナックルジョイント

Y-G02、Y-G03の場合

Y-G04、Y-G05
Y-G08、Y-G10の場合

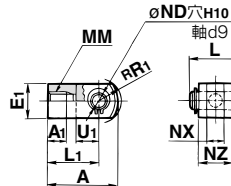

材質:炭素鋼
表面処理:ニッケルメッキ

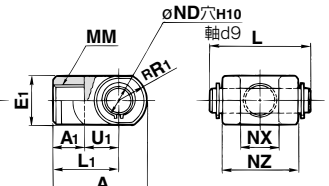

材質:鋳鉄
表面処理:ニッケルメッキ

mm

品番	適用チューブ内径(mm)	A	A1	E1	L1	MM	RR1	U1	ND	NX
I-G02	20	34	8.5	□16	25	M8×1.25	10.3	11.5	8 ^{+0.058} ₀	8 ^{-0.2} ₀
I-G03	25	41	10.5	□20	30	M10×1.25	12.8	14	10 ^{+0.058} ₀	10 ^{-0.2} ₀
I-G04	32,40	42	14	φ22	30	M14×1.5	12	14	10 ^{+0.058} ₀	18 ^{-0.3} ₀
I-G05	50,63	56	18	φ28	40	M18×1.5	16	20	14 ^{+0.070} ₀	22 ^{-0.3} ₀
I-G08	80	71	21	φ38	50	M22×1.5	21	27	18 ^{+0.070} ₀	28 ^{-0.3} ₀
I-G10	100	79	21	φ44	55	M26×1.5	24	31	22 ^{+0.084} ₀	32 ^{-0.3} ₀

mm

品番	適用チューブ内径(mm)	A	A1	E1	L1	MM	RR1	U1	ND	NX	NZ	L	適用ピン品番
Y-G02	20	34	8.5	□16	25	M8×1.25	10.3	11.5	8 ^{+0.058} ₀	8 ^{+0.2} ₀	16	21	IY-G02
Y-G03	25	41	10.5	□20	30	M10×1.25	12.8	14	10 ^{+0.058} ₀	10 ^{+0.2} ₀	20	25.6	IY-G03
Y-G04	32,40	42	16	φ22	30	M14×1.5	12	14	10 ^{+0.058} ₀	18 ^{+0.3} ₀	36	41.6	IY-G04
Y-G05	50,63	56	20	φ28	40	M18×1.5	16	20	14 ^{+0.070} ₀	22 ^{+0.3} ₀	44	50.6	IY-G05
Y-G08	80	71	23	φ38	50	M22×1.5	21	27	18 ^{+0.070} ₀	28 ^{+0.3} ₀	56	64	IY-G08
Y-G10	100	79	24	φ44	55	M26×1.5	24	31	22 ^{+0.084} ₀	32 ^{+0.3} ₀	64	72	IY-G10

※ナックル用ピンと止め輪が付属されます。

ナックル用ピン(二山クレビス用ピンと兼用)

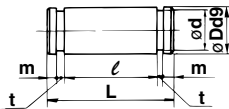

材質:炭素鋼
mm

品番	適用チューブ内径(mm)	D	L	d	ℓ	m	t	使用する止め輪
IY-G02	20	8 ^{-0.040} _{0.076}	21	7.6	16.2	1.5	0.9	軸用C形8
IY-G03	25	10 ^{-0.040} _{0.076}	25.6	9.6	20.2	1.55	1.15	軸用C形10
IY-G04	32,40	10 ^{-0.040} _{0.076}	41.6	9.6	36.2	1.55	1.15	軸用C形10
IY-G05	50,63	14 ^{-0.050} _{0.093}	50.6	13.4	44.2	2.05	1.15	軸用C形14
IY-G08	80	18 ^{-0.050} _{0.093}	64	17	56.2	2.55	1.35	軸用C形18
IY-G10	100	22 ^{-0.065} _{0.117}	72	21	64.2	2.55	1.35	軸用C形22

※軸用C形止め輪が付属されます。

ロッド先端ナット

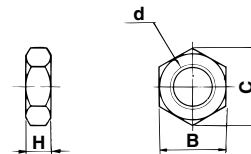

材質:炭素鋼
表面処理:ニッケルメッキ
mm

品番	適用チューブ内径(mm)	d	H	B	C
NT-02	20	M8×1.25	5	13	15.0
NT-03	25	M10×1.25	6	17	19.6
NT-04	32,40	M14×1.5	8	22	25.4
NT-05	50,63	M18×1.5	11	27	31.2
NT-08	80	M22×1.5	13	32	37.0
NT-10	100	M26×1.5	16	41	47.3

簡易形ジョイント/φ32~φ100



ジョイントと取付金具(A形、B形)品番

YA - 03

- 取付金具

YA	A形取付金具
YB	B形取付金具
YU	ジョイント
- 適用エアシリンダ径

03	φ32、φ40用
05	φ50、φ63用
08	φ80用
10	φ100用

許容偏心量 mm

チューブ内径	32	40	50	63	80	100
許容偏心差	±1			±1.5		±2
ガタ量	0.5					

- 〈手配方法〉
- A形取付金具およびB形取付金具にはジョイントは含まれませんので別途併記ご手配ください。
 - (例)
 - チューブ内径φ40用 手配番号
 - A形取付金具品番・・・YA-03
 - ジョイント・・・YU-03

ジョイントと取付金具(A形、B形)品番

チューブ内径 (mm)	ジョイント 品番	適用取付金具	
		A形取付金具	B形取付金具
32-40	YU-03	YA-03	YB-03
50-63	YU-05	YA-05	YB-05
80	YU-08	YA-08	YB-08
100	YU-10	YA-10	YB-10

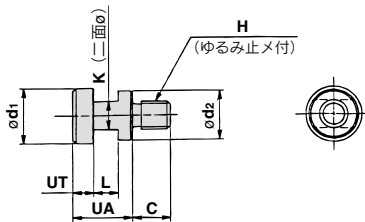

材質:クロムモリブデン鋼(ニッケルメッキ)

品番	適用チューブ内径 (mm)	UA	C	d ₁	d ₂	H	K	L	UT	質量 (g)
YU-03	32-40	17	11	15.8	14	M8×1.25	8	7	6	25
YU-05	50-63	17	13	19.8	18	M10×1.5	10	7	6	40
YU-08	80	22	20	24.8	23	M16×2	13	9	8	90
YU-10	100	26	26	29.8	28	M20×2.5	14	11	10	160

A形取付金具

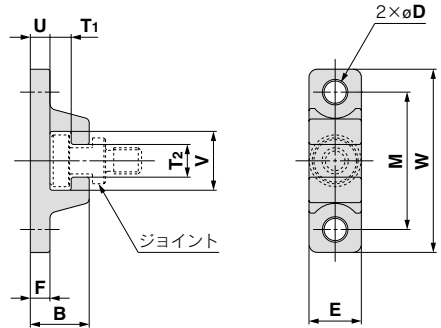

材質:クロムモリブデン鋼(ニッケルメッキ) mm

品番	チューブ内径 (mm)	B	D	E	F	M	T ₁	T ₂
YA-03	32,40	18	6.8	16	6	42	6.5	10
YA-05	50,63	20	9	20	8	50	6.5	12
YA-08	80	26	11	25	10	62	8.5	16
YA-10	100	31	14	30	12	76	10.5	18

品番	チューブ内径 (mm)	U	V	W	質量 (g)
YA-03	32,40	6	18	56	55
YA-05	50,63	8	22	67	100
YA-08	80	10	28	83	195
YA-10	100	12	36	100	340

B形取付金具

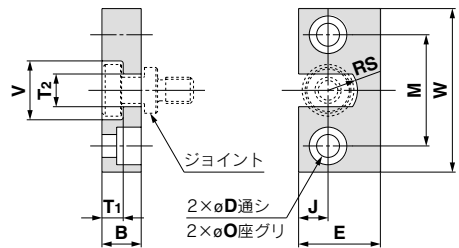

材質:ステンレス鋼 mm

品番	チューブ内径 (mm)	B	D	E	J	M	O
YB-03	32-40	12	7	25	9	34	11.5深7.5
YB-05	50-63	12	9	32	11	42	14.5深8.5
YB-08	80	16	11	38	13	52	18深12
YB-10	100	19	14	50	17	62	21深14

品番	チューブ内径 (mm)	T ₁	T ₂	V	W	RS	質量 (g)
YB-03	32-40	6.5	10	18	50	9	80
YB-05	50-63	6.5	12	22	60	11	120
YB-08	80	8.5	16	28	75	14	230
YB-10	100	10.5	18	36	90	18	455

- CUJ
- CU
- CQS
- CQ2
- RQ**
- CQM
- MU

- D-□
- X□
- 個別-X□
- 技術資料

オートスイッチ取付可能最小ストローク

オートスイッチ 取付数	D-A9□ D-A9□V D-M9□ D-M9□V		D-A7□/A80 D-A73C/A80C D-A7□H/A80H D-F7□/J79		D-F7□V D-J79C D-F7□WV D-F7BAVL		D-A79W		D-F7□W D-J79W D-F7BAL		D-F7NTL D-F79F	
	1ヶ付	15		15		15		15		20		20
2ヶ付	15		15		15		20		20		20	

(mm)

オートスイッチ適正取付位置(ストロークエンド検出時)および取付高さ

φ20, φ25

D-A9□型
D-M9□型
D-M9□W型
D-M9□AL型

D-A9□V型
D-M9□V型
D-M9□WV型
D-M9□AVL型

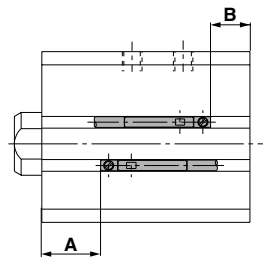
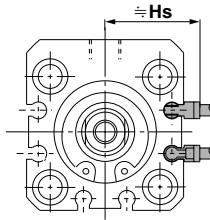
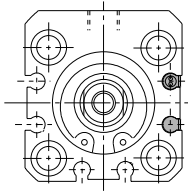

φ32~φ100

D-A9□型
D-M9□型
D-M9□W型
D-M9□AL型

D-A9□V型
D-M9□V型
D-M9□WV型
D-M9□AVL型

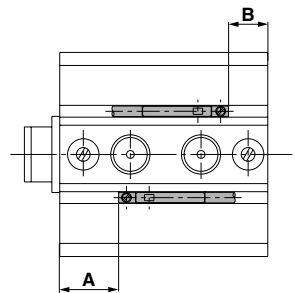
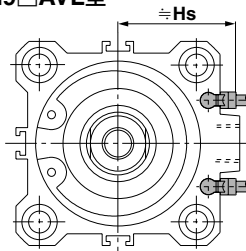
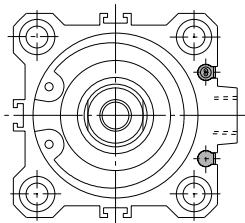

オートスイッチ適正取付位置

(mm)

オートスイッチ 型式	D-A9□ D-A9□V		D-M9□ D-M9□V D-M9□W		D-M9□WV D-M9□AL D-M9□AVL	
	A	B	A	B	A	B
チューブ 内径 20	9.5	3	13.5	7		
25	11	5.5	15	9.5		
32	12.5	4.5	16.5	8.5		
40	17	7	21	11		
50	17	12.5	21	16.5		
63	19.5	15.5	23.5	19.5		
80	24.5	19	28.5	23		
100	31	25	35	29		

オートスイッチ取付高さ

(mm)

オートスイッチ 型式	D-A9□V		D-M9□V D-M9□WV D-M9□AVL	
	Hs	Hs	Hs	Hs
チューブ 内径 20	22.5	24.5		
25	24.5	26.5		
32	27	29		
40	30.5	32.5		
50	36.5	38.5		
63	40	42		
80	50	52		
100	60	62		

注) 実際の設定においては、オートスイッチの作動状態を確認の上、調整願います。

オートスイッチ適正取付位置(ストロークエンド検出時)および取付高さ

φ32~φ100

- | | |
|---------|-----------|
| D-A7□型 | D-F7NTL型 |
| D-A80型 | D-F7BAL型 |
| D-A7□H型 | D-A73C型 |
| D-A80H型 | D-A80C型 |
| D-F7□型 | D-J79C型 |
| D-J79型 | D-A79W型 |
| D-F7□W型 | D-F7□V型 |
| D-J79W型 | D-F7□WV型 |
| D-F79F型 | D-F7BAVL型 |

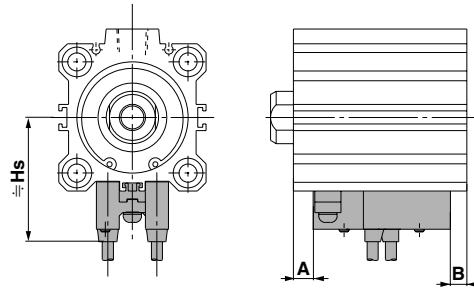

オートスイッチ適正取付位置

(mm)

オートスイッチ 型式	D-A73 D-A80		D-A72/A7□H D-A80H/A73C D-A80C/F7□ D-F7□V/F79F D-J79/J79C D-F7□W D-F7□WV D-J79W D-F7BAL D-F7BAVL		D-A79W		D-F7NTL	
	A	B	A	B	A	B	A	B
チューブ 内径								
20	—	—	—	—	—	—	—	—
25	—	—	—	—	—	—	—	—
32	13.5	5.5	14	6	11	3	19	11
40	18	8	18.5	8.5	15.5	5.5	23.5	13.5
50	18	13.5	18.5	14	15.5	11	23.5	19
63	20.5	16.5	21	17	18	14	26	22
80	25.5	20	26	20.5	23	17.5	31	25.5
100	32	26	32.5	26.5	29.5	23.5	37.5	31.5

注) 実際の設定においては、オートスイッチの作動状態を確認の上、調整願います。

オートスイッチ取付高さ

(mm)

オートスイッチ 型式	D-A7□H D-A80H D-F7□ D-J79 D-F7□W D-J79W D-F7BAL D-F79F D-F7NTL		D-A73C D-A80C		D-F7□V D-F7□WV D-F7BAVL		D-J79C		D-A79W	
	Hs	Hs	Hs	Hs	Hs	Hs	Hs	Hs	Hs	
チューブ 内径										
20	—	—	—	—	—	—	—	—	—	—
25	—	—	—	—	—	—	—	—	—	—
32	31.5	32.5	38.5	35	38	34	—	—	—	—
40	35	36	42	38.5	41.5	37.5	—	—	—	—
50	41	42	48	44.5	47.5	43.5	—	—	—	—
63	47.5	48.5	54.5	51	54	50	—	—	—	—
80	57.5	58.5	64.5	61	64	60	—	—	—	—
100	67.5	68.5	74.5	71	74	70	—	—	—	—

動作範囲

(mm)

オートスイッチ型式	チューブ内径							
	20	25	32	40	50	63	80	100
D-A9□/A9□V	10	10	9.5	9.5	9.5	11.5	9	11.5
D-M9□/M9□V D-M9□W/M9□WV D-M9□AL/M9□AVL	5.5	6	6	6	7	9.5	10	11
D-A7□/A80 D-A7□H/A80H D-A73C/A80C	—	—	12	11	10	12	12	13
D-A79W	—	—	13	14	14	16	15	17
D-F7□/F7□V D-J79/J79C/J79W D-F7□W/F7□WV D-F79F/F7BAL D-F7BAVL/F7NTL	—	—	6	6	6	6.5	6.5	7

※応差を含めた目安であり、保証するものではありません。(ばらつき±30%程度)
周囲の環境により大きく変化する場合があります。

※D-A9□(V)、M9□(V)、M9□W(V)、M9□A(V)L型のφ32以上は、オートスイッチ取付金具BQ2-012を使用せず、既存のオートスイッチ取付溝装着時の動作範囲を表します。

CUJ

CU

CQS

CQ2

RQ

CQM

MU

D-□

-X□

個別
-X□

技術
資料

オートスイッチ取付金具／部品品番

オートスイッチ取付面	チューブ内径 (mm)		
	φ20, φ25	φ32, φ40, φ50	φ63, φ80, φ100
オートスイッチ取付面	オートスイッチ取付面	オートスイッチ取付面	オートスイッチ取付面
型式	A, B, C面	ポート面	ポート, A, B, C面
D-A9□ D-A9□V D-M9□ D-M9□V D-M9□W D-M9□WV D-M9□AL D-M9□AVL	オートスイッチ取付金具不要。	オートスイッチ取付金具不要。	①BQ-2 ②BQ2-012 2種類のオートスイッチ取付金具をセットで使用いたします。 オートスイッチ取付金具不要。

注1) 各シリンダシリーズにおけるφ32~φ50のポート面以外の3面(上表の図A, B, C)に小型オートスイッチを取付ける場合は、別途、上表のオートスイッチ取付金具が必要となりますので、シリンダとは別に手配してください。
(φ63~φ100の小型オートスイッチ取付溝を使用せず、オートスイッチ取付レールを使用して小型オートスイッチを取付ける場合も同様。)

手配例

RDQB32-50-M9BW……1台

BQ-2……2個

BQ2-012……2個

注2) シリンダ出荷時、オートスイッチ取付金具および、オートスイッチは、同梱出荷となります。

オートスイッチ型式	チューブ内径 (mm)					
	32	40	50	63	80	100
D-A7□/A80 D-A73C/A80C D-A7□H/A80H D-A79W D-F7□/J79 D-F7□V D-J79C D-F7□W/J79W D-F7□WV D-F7BAL/F7BAVL D-F79F/F7NTL						BQ-2

注3) オートシリンダ出荷時、オートスイッチ取付金具および、オートスイッチは、同梱出荷となります。

【ステンレス製取付ビスセット】

下記のステンレス製取付けビスセット(ナットを含む)を用意しておりますので、使用環境に応じてご使用ください。(オートスイッチスペーサ(BQ-2用)は、含まれませんので、BQ-2を別途手配ください。)

BBA2 : D-A7, A8, F7, J7型用

耐水性向上オートスイッチD-F7BAL, D-F7BAVL型は、シリンダ取付出荷時には、上記のステンレス製取付けビスセットを使用しています。

またオートスイッチ単体出荷には、BBA2が添付されます。

注4) BBA2の詳細内容はP.1361をご参照ください。

注5) φ32, φ40, φ50のポート面以外にD-M9□A (V) Lを取付ける場合は、オートスイッチ取付金具BQ2-012S, BQ-2および、SUSビスセットBBA2を別途手配願います。

オートスイッチ取付金具質量

取付金具品番	質量 (g)
BQ-2	1.5
BQ2-012	5

型式表示方法の適用オートスイッチ以外にも下記オートスイッチの取付が可能です。

その他の適用オートスイッチ / オートスイッチ単体の詳細仕様は、→P.1263~1371をご参照ください。

オートスイッチ種類	品番	リード線取出し(取出方向)	特長
有接点	D-A73	グロメット(縦)	—
	D-A80		表示灯なし
	D-A73H, A76H	グロメット(横)	—
	D-A80H		表示灯なし
無接点	D-F7NV, F7PV, F7BV	グロメット(縦)	—
	D-F7NWV, F7BWV		診断表示(2色表示)
	D-F7BAVL		耐水性向上品(2色表示)
	D-F79, F7P, J79	グロメット(横)	—
	D-F79W, F7PW, J79W		診断表示(2色表示)
	D-F7BAL		耐水性向上品(2色表示)
	D-F7NTL		タイマ付

※無接点オートスイッチには、プリアイコネクタ付もあります。詳細は、P.1328, 1329をご参照ください。

※ノーマルクロス(NC=b接点)無接点オートスイッチ(D-F9G, F9H型)もありますので、詳細は、P.1290をご参照ください。

※φ20, φ25には、D-A7, A8, F7, J7型は取付不可となります。



RQ Series / 製品個別注意事項

ご使用前に必ずお読みください。

安全上のご注意については前付54、55、アクチュエータ/共通注意事項、オートスイッチ/共通注意事項についてはP.3~11をご確認ください。

止め輪の着脱

⚠ 注意

- ① 取付け、取外しは適正なプライヤ（C形止め輪取付工具）にて行ってください。
- ② 適正なプライヤ（C形止め輪取付工具）をご使用した場合でも、プライヤ（C形止め輪取付工具）の先端部から外れ、止め輪が飛出し人体および周辺機器に損害を与えてしまう恐れがありますので注意してください。また、取付けの際には確実に止め輪溝に入っているか確認してからエアを供給してください。

選定

⚠ 注意

- ① シリンダはストロークエンドまで作動させてください。外部ストッパやクランプワークによってストロークが制限されますと、十分な緩衝や消音効果がえられないことがあります。
- ② 負荷質量、最大速度の制限範囲（グラフ1）を厳守してください。なお、この制限範囲は、シリンダをストロークエンドまで作動させ、かつ、適正なクッションニードルの調整が行われることを条件とするものです。制限範囲を超えて使用されますと過度な衝撃が発生し、機械の損傷の原因になることがあります。

グラフ1

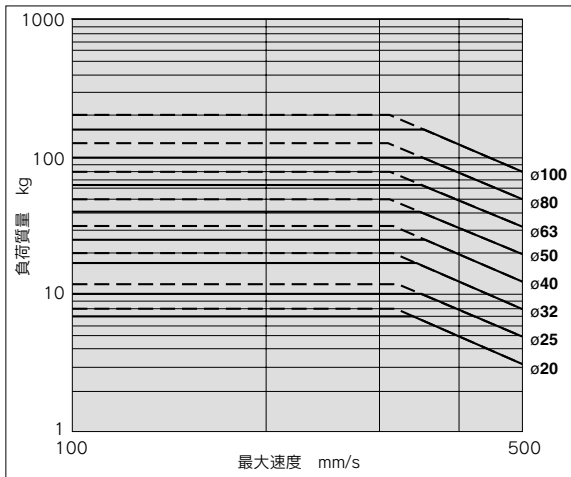

- ③ クッションストローク中に十分に運動エネルギーを吸収させ、ストロークエンドのピストン衝突時に過大な運動エネルギーが残らないようにクッションニードルを調整してください。調整が不十分で、過大な運動エネルギー（表1以上）を残したままストロークエンドに衝突させますと、過度な衝撃が発生し、機械の損傷の原因になることがあります。

表1. ピストン衝突時の許容運動エネルギー 単位: [J]

	20	25	32	40	50	63	80	100
使用ピストン速度	50~500mm/s							
許容運動エネルギー	0.055	0.09	0.15	0.26	0.46	0.77	1.30	2.27

選定

⚠ 注意

- ④ ピストンロッドへの横荷重の制限範囲（グラフ2）を厳守してください。制限範囲を超えて使用されますと、機械の寿命低下や損傷の原因になることがあります。

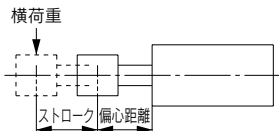

グラフ2

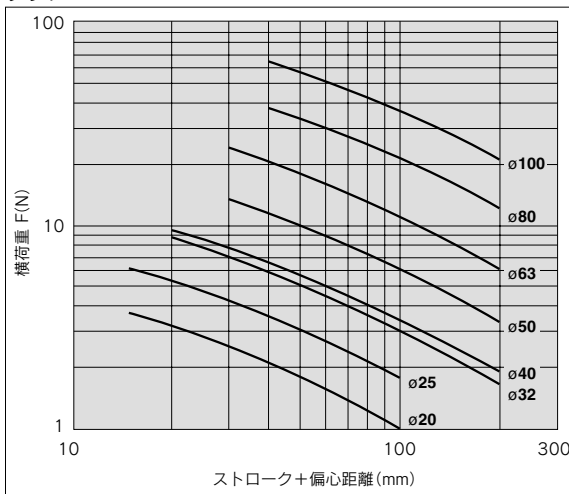

クッションニードルの調整

⚠ 注意

- ① クッションニードルで再調節してください。製品出荷時、クッションニードルは全閉位置から1/4~1/2回転開いた状態となつておりますので、ご使用に際しては、負荷や作動速度の大きさに応じて再調節してください。なお調節の際はいったん全閉とし、徐々に開く方向で調節してください。
- ② クッションニードルの調整範囲は全閉位置から下記回転以内としてください。

	回転数
φ20~φ100	2.5回転以内

クッションニードルを調整する場合にはマイナス精密ドライバ3mmをご使用ください。クッションニードルの調整範囲は全閉位置から開度を上表の範囲までとしてください。クッションニードルは抜け止め機構によりはずれないようになっていますが、上表以上に無理に回しますと作動中に飛び出す恐れがありますのでご注意ください。

CUJ

CU

CQS

CQ2

RQ

CQM

MU

D-□

-X□

個別

-X□

技術

資料