

# エアチェッカ電子式圧力確認スイッチ

## PS1000/PS1100/PS1200 Series

(正圧用)

(真空・残圧用)

(真空用)



RoHS

適用流体: 空気、非腐食性ガス、不燃性ガス

### 小型・軽量の 電子式圧力スイッチ

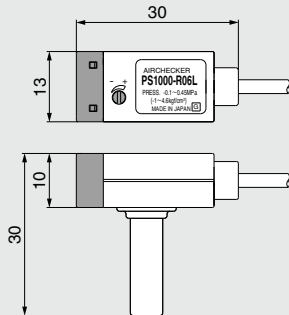
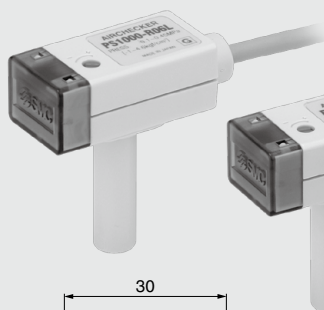

真空用(-100~0kPa)を追加  
圧力設定のトリマ調整が容易。

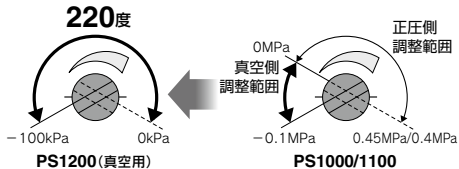

### 簡単取付け

レジューサタイプのワンタッチ配管。

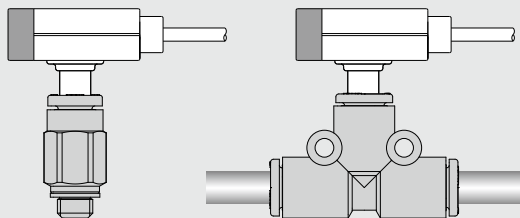

### 高認識性

LEDの表示窓を大きくし、  
高認識性のスイッチを実現。

### 2線式

NPN、PNP用入力機器に対応。

ZSE20
ISE20
ZSE30
ISE30
ZSE40
ISE40
ZSE10
ISE10
ISE70
ZSE80
ISE80
PS
ISA3
ISA2
ISE35
PSE
IS
ISG
ZSM1

# エアチェッカ 電子式圧力確認スイッチ PS1000/1100/1200 Series

## 型式表示方法

PS 10 00 - R06 L - Q

出力仕様

10	正圧用
11	真空・残圧用
12	真空用

配管仕様

R06	ø6レギュラサ
R07	1/4"レギュラサ

リード線長さ

L	3m
---	----

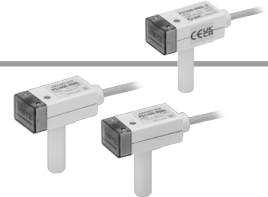

●オプション(CE/UKCA対応\*)

無記号	なし
Q	CE/UKCA対応品

※PS1200シリーズは、CE/UKCA対応品(Q付)のみとなります。

圧力スイッチ共通注意事項につきましてはP.11、12を、製品個別注意事項につきましては当社ホームページの「取扱説明書」をご確認ください。詳細は[こちら](#)をご覧ください。

## 仕様

型式	PS1000	PS1100	PS1200
スイッチ出力	現在圧力 ≥ 設定圧力 : ON	現在圧力 ≤ 設定圧力 : ON	
最高使用圧力	1MPa		500kPa
設定圧力範囲	-0.1~0.45MPa	-0.1~0.4MPa	-100~0kPa
適用流体	空気、非腐食性ガス、不燃性ガス		
動作表示灯	ON時 : 赤LED点灯		
温度特性	±3%F.S.		
繰返し精度	±1%F.S.		
応差	4%F.S.以下		10%F.S.以下
負荷電圧	DC12~24V ± 10%、リップル(p-p) 10%以下		
負荷電流	5~40mA		
漏れ電流	1mA以下		
内部降下電圧	5V以下		
使用温度範囲	0~60℃ (結露しないこと)		
絶縁抵抗	2MΩ以上(DC500Vメガにて) 充電部一括と筐体間		
耐電圧	AC1000V 50/60Hz 1分間 充電部一括と筐体間		
質量	5g(リード線含まず)		
管接続口径	R06 : ø6レギュラサ R07 : 1/4"レギュラサ		
保護構造	IP40		
リード線	グロメットタイプ 耐油ビニルキャブタイヤケーブル 2芯 ø2.55 3m 導体断面積 : 0.18mm <sup>2</sup> 絶縁体外径 : 0.96mm		
接流体部材質	センサ受圧部 : シリコン、ボディ部 : PBT、Oリング : NBR		
規格	CE/UKCAマーキング(オプション)		

## スイッチ仕様

### PS1000、PS1100

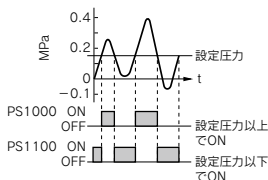

### PS1200

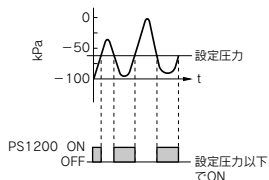

## 圧力スイッチの設定方法

- 圧力設定用トリマにて、ON圧力を設定します。
- 時計回りで設定圧力が大きくなりますので、高真空に設定する場合は、反時計回りとなります。
- 設定の際は、トリマの溝に合ったマイナスドライバを使用し、軽く指先で回す程度で行ってください。

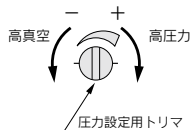

## トリマについて

トリマの回転角度は220度です。回転設定極限部では、ストッパーが効いていますので、その部分を超えて無理に回転させようとするとトリマの破壊原因となります。必ず回転角度内で力を入れずに回すようお願いします。



## 内部回路と配線例

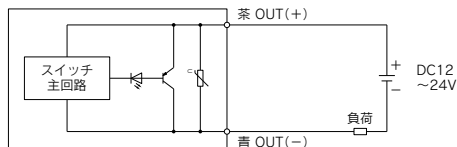
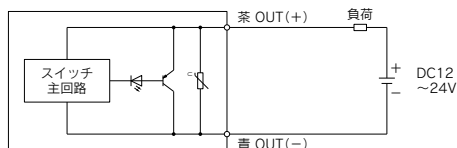

## 外形寸法図

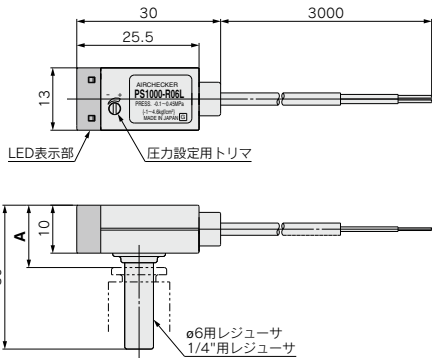

## PLC(シーケンスコントローラ)との接続例

### ソースタイプ入力ユニット使用の場合

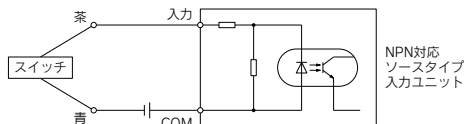

### シンクタイプ入力ユニット使用の場合

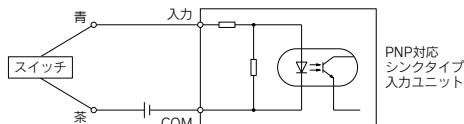

## 寸法表

適用ワンタッチ管継手	A
KQ2H/L/T/S/Y06-M5	16
KQ2H/L07-M5	16
その他KQ2、KSシリーズ	13
KJシリーズ	16